

PHILIPS

Fully automatic
espresso machine

4400 series
5500 series

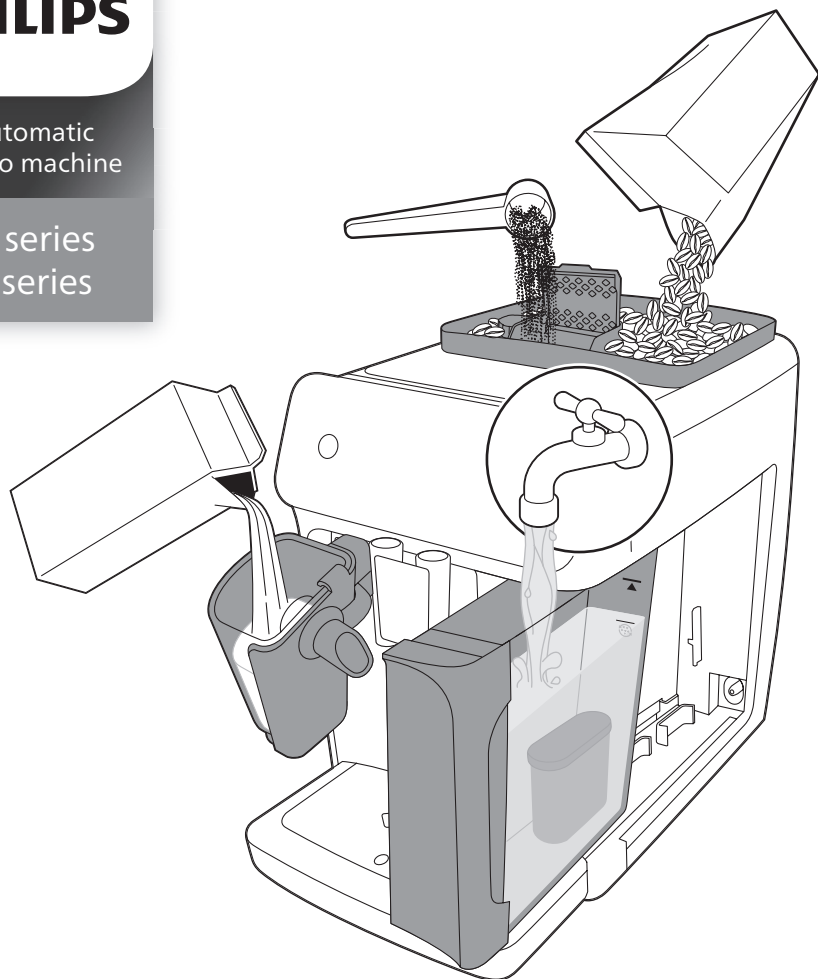

EN USER MANUAL
ES MANUAL DEL USUARIO
PT MANUAL DO UTILIZADOR



www.home.id

EP4400



EP5500



A

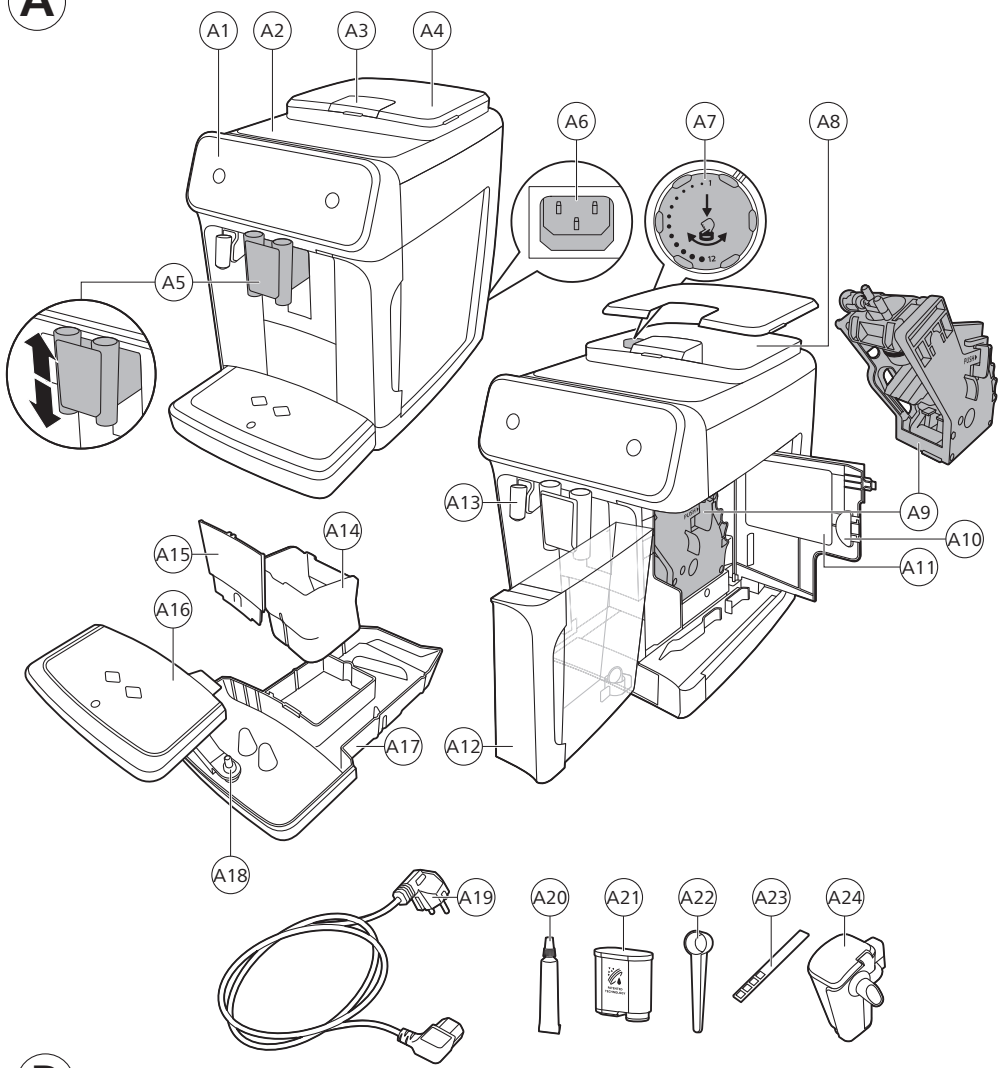



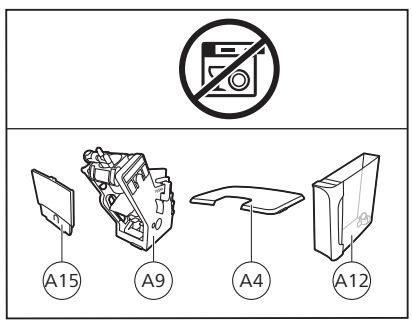
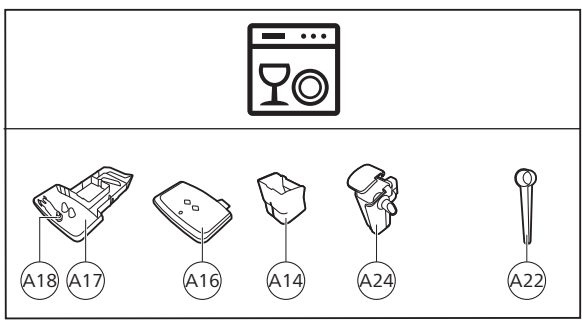

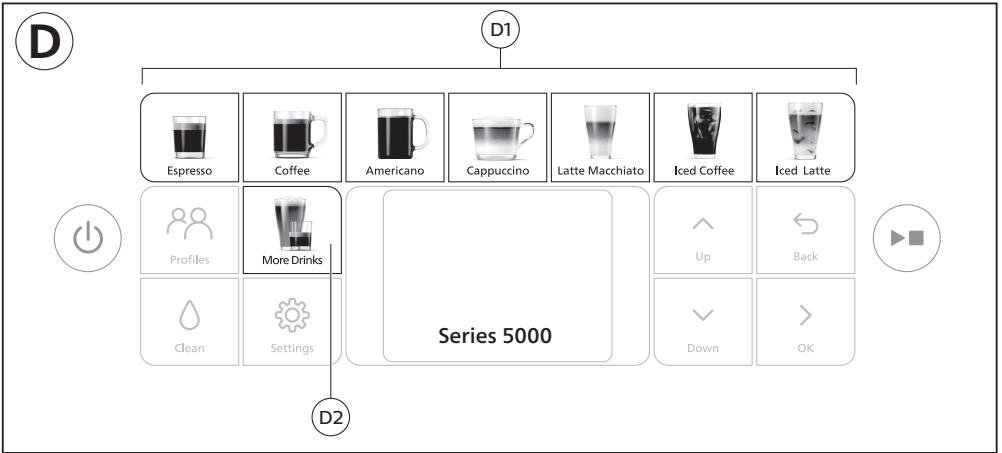
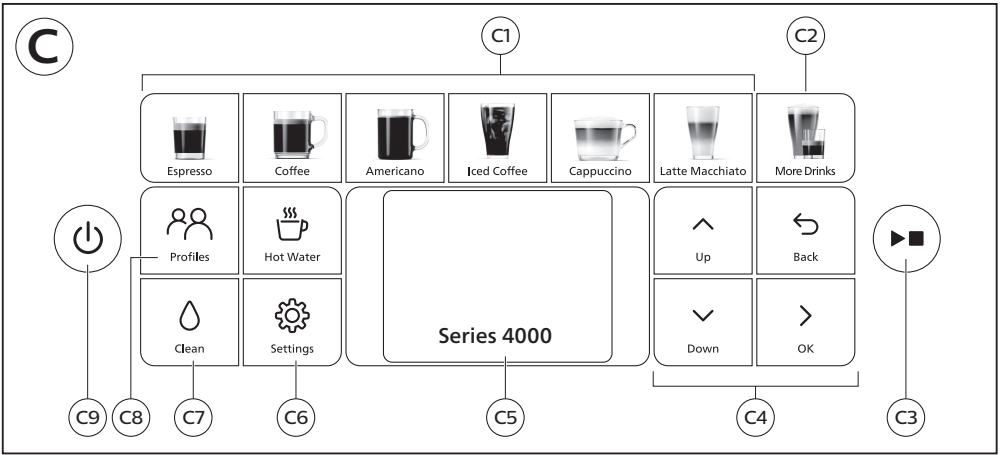

B





E

Series 4400 Series 5500	A20 	A21 	A22 	A23 	A24 
LatteGo EP4441 EP4443 EP4444 EP4446 EP4447 EP4449 EP5541 EP5543 EP5544 EP5545 EP5546 EP5547 EP5549 	✓	✓	✓	✓	✓

Contents

Machine overview (Fig. A)	4
Control panel	4
Introduction	5
Before first use	6
Brewing drinks	7
Personalizing drinks	9
Adjusting machine settings	9
Removing and inserting the brew group	11
Cleaning and maintenance	11
AquaClean water filter	13
Descaling procedure (30 min.)	14
Ordering accessories	15
Troubleshooting	15
Technical specifications	21

Machine overview (Fig. A)

A1	Control panel	A10	Service door
A2	Cup holder	A11	Data label with type number
A3	Pre-ground coffee compartment	A12	Water tank
A4	Lid of bean hopper	A13	Hot water spout
A5	Adjustable coffee spout	A14	Coffee grounds container
A6	Socket for power cord	A15	Front panel of coffee grounds container
A7	Grind setting knob	A16	Drip tray cover
A8	Coffee bean hopper	A17	Drip tray
A9	Brew Group	A18	'Drip tray full' indicator

Accessories

A19	Power cord	A22	Measuring scoop
A20	Grease tube	A23	Water hardness test strip
A21	AquaClean water filter	A24	LatteGo (milk container)





Control panel

There are multiple versions of this espresso machine, with different control panels. Each version has its own type number. You can find the type number on the data label on the inside of the service door (Fig. A11). You can also find the type number by tapping the Settings  icon and selecting 'Support'.

Refer to figure C and D for an overview of all buttons and icons. Below you find the description.

Use the up and down arrows to scroll through the display and tap the OK icon to select or confirm your choices.

All types (Fig. C/D)

C1/D1 One-touch drink icons	C4. Navigation icons (up, down, back, ok)	C7. Cleaning menu 
C2/D2. Menu with More Drinks	C5. Display	C8. Personal profiles 
C3 Start/stop  button	C6. Machine settings 	C9. On/off button

4000 Series only (Fig. C)

C1 One-touch drink icons: Espresso, Coffee, Americano, Iced Coffee, Cappuccino, Latte Macchiato

5000 Series only (Fig. D)

D1 One-touch drink icons: Espresso, Coffee, Americano, Cappuccino, Latte Macchiato, Iced Coffee, Iced Latte

Introduction

Congratulations on your purchase of a Philips fully automatic coffee machine! To fully benefit from the support that we offer, please register your product at www.philips.com/welcome.

Read the separate safety booklet carefully before you use the machine for the first time and save it for future reference.

To help you get started and to get the best out of your machine, we offer support in multiple ways. In the box you can find:

- 1 The quick start guide with picture-based usage instructions and information on cleaning and maintenance.
- 2 The separate safety booklet with instructions on how to use the machine in a safe way.
- 3 For online support (this extended user manual, frequently asked questions, videos, etc.), scan the QR code on the cover of this booklet to download the app, or visit www.philips.com/coffee-care.

i There are multiple versions of this espresso machine, which all have different features. Each version has its own type number. You can find the type number on the data label on the inside of the service door (see fig A11).

i This machine has been tested with coffee. Although it has been carefully cleaned, there may be some coffee residues left. We guarantee, however, that the machine is absolutely new.

The machine automatically adjusts the amount of ground coffee that is used to make the best-tasting coffee. You should brew 5 coffees initially to allow the machine to complete its self-adjustment.

Make sure you rinse the LatteGo (milk container) before first use.

Brewing drinks

General steps

- 1 Fill the water tank with tap water and fill the bean hopper with beans.
- 2 Insert the small plug into the socket located on the back of the machine. Insert the mains plug into the wall socket.
- 3 Press the on/off button to switch on the machine.
 - When all lights in the drink icons light up continuously, the machine is ready for use.
- 4 Place a cup under the coffee dispensing spout. Slide the coffee dispensing spout up or down to adjust its height to the size of the cup or glass you are using (Fig. 2).

Brewing coffee with beans

- 1 To brew a coffee, tap the drink icon of your choice or tap the 'More Drinks' icon.
 - You can now adjust the drink to your personal taste. Use the up and down arrows to adjust the coffee strength. Tap the OK icon if you want to adjust more settings.
- 2 Press the start/stop ►■ button at any time to start brewing the selected drink.
- 3 To stop dispensing coffee before the machine is finished, press the start/stop ►■ button again.

i To brew 2 coffees at the same time, tap the drink icon twice or select the 2x icon scrolling the dedicated bar.

⚠ Do not use caramelized or flavored coffee beans.

Brewing milk-based drinks with LatteGo (milk container)

⚠ LatteGo consists of a milk container, a frame and a storage lid. To avoid leakage, make sure the frame and the milk container are properly assembled before you fill the milk container.

- 1 To assemble LatteGo, first insert the top of the milk container under the hook at the top of the frame (Fig. 8). Then press home the bottom part of the milk container. You hear a click when it locks into place (Fig. 9).

Note: Make sure that the milk container and the frame are clean before you connect them.

- 2 Slightly tilt LatteGo and put it on the hot water spout (Fig. 10). Then press it home until it locks into place (Fig. 11).
- 3 Fill LatteGo with milk (Fig. 12). Do not fill the milk container beyond the maximum indication.

i If you have personalized the milk quantity, you may need to fill the milk container with more or less milk than indicated for this drink on LatteGo.

🥛 Always use milk coming directly from the fridge for optimal results.

- 4 Place a cup on the drip tray.
- 5 Tap the milk-based drink icon of your choice or tap the 'More Drinks' icon to select a different drink
 - You can now adjust the drink to your own preference.
- 6 Press the start/stop ►■ button.
 - When you brew cappuccino, flat white, latte macchiato, iced cappuccino or iced latte, the machine first dispenses milk and then coffee. When you brew caffè latte, café au lait, iced caffè latte, or iced café au lait, the machine first dispenses coffee and then milk.

8 English

- To stop dispensing milk before the machine has dispensed the preset amount, press the start/stop ► button.
- 7 To stop dispensing the complete drink (milk and coffee) before the machine is finished, press and hold the start/stop ► button.

Brewing iced drinks

i The coffee is brewed with warm water. Brew over ice cubes for optimal results.

- 1 Take a glass and fill it two-thirds with ice cubes.
- 2 Place the glass under the coffee dispensing spout.
- 3 Tap the iced coffee icon.
 - You can now adjust the drink to your preferred taste.

i We recommend using aroma strength 3.

- 4 Press the start/stop ► button.
- 5 To stop dispensing coffee before the machine is finished, press the start/stop ► button again.
- 6 For a special iced coffee treat, top it up with cold milk.

Extra shot (ExtraShot)

Your machine offers you the possibility to add an extra shot of Ristretto to your coffee and milk drinks, for example if you want to have a stronger coffee.

- 1 Place a cup under the spout
- 2 Tap one of the one-touch drinks icons to select a drink or tap the 'More Drinks' icon to select a drink.
- 3 Use the up arrow to set the strength to the top level and then select the ExtraShot function.
- 4 Tap the OK icon if you want to personalize the other settings. Then press the start/stop ► icon to start brewing the drink.
- 5 To stop dispensing the drink before the machine has finished, press the start/stop ► icon again.

i When you have selected the ExtraShot function, you can only brew one coffee at the time.

Brewing coffee with pre-ground coffee

You can choose to use pre-ground coffee instead of beans, for example if you prefer a different coffee variety or decaffeinated coffee.

- 1 Open the lid of the pre-ground coffee compartment and pour one leveled measuring scoop of pre-ground coffee into it (Fig. 14). Then close the lid.
- 2 Tap one of the one-touch drink icons or tap the 'More Drinks' icon to select another drink.
- 3 Select the pre-ground coffee function. You can do this in 2 different ways:
 - use the down arrow to set the strength to the lowest level and then select the pre-ground function.
 - press the Settings ⚙ icon and use the down arrow to select the pre-ground function.
- 4 To stop dispensing coffee before the machine has finished, press the start/stop ► button again.

i When you select the pre-ground coffee function:

- it is automatically stored.
- you can only brew one coffee at a time.
- you cannot select a different aroma strength.

Dispensing hot water

- 1 If attached, remove LatteGo.
- 2 Place a cup under the hot water spout.
- 3 Tap the 'More Drinks' icon and use the up and down arrows to select hot water.
- 4 Use the up and down arrows to adjust the hot water quantity and/or temperature to your preference.
- 5 Press the start/stop ► button.
 - Hot water is dispensed from the hot water spout (Fig. 15).
- 6 To stop dispensing hot water before the machine is finished, press the start/stop ► button again.

Personalizing drinks

The machine allows you to adjust the settings of a drink to your own preference and to store the adjusted drink in a personal profile. The different profiles have different colors.

After selecting a drink by tapping one of the one-touch drink icons or by tapping the 'More Drinks' icon, you can do the following things:

- 1 adjust the aroma strength with the up and down icons (Fig. 5). There are 5 strengths, the lowest is the mildest and the highest is the strongest.
- 2 adjust the coffee quantity (Fig. 16) and/or the milk quantity with the up and down icons. There are 5 quantities for each of the settings.

i As soon as the machine has finished brewing, the settings you selected will be stored automatically in the profile you chose.

Select a profile

You can select a profile and store a recipe using My coffee choice profiles (My Coffee Choice Profiles).

- 1 Tap the profiles  icon repeatedly to select one of the colored profiles. All profiles have a different color.
- 2 Select a drink by tapping one of the one-touch drink icons or by tapping the 'More Drinks' icon.
- 3 Adjust the drink settings to your favorite taste.
- 4 Press start/stop ► button to brew the drink you selected
 - Your new settings have now been stored in the colored profile you selected.

i You can always restore the factory settings of the machine (see 'Restoring factory settings').

Guest profile

Your machine is equipped with a guest profile. When the guest profile is selected, the profile icon is off. When you select this profile, you can still personalize the settings to your own preference but the recipes you brew will not be stored.

Adjusting machine settings

Setting the water hardness

i We advise you to adjust the water hardness setting to the water hardness level in your region for optimal performance and a longer lifetime of the machine. This also prevents you from having to descale the machine too often. The default water hardness setting is 4: hard water.

Use the water hardness test strip supplied in the box to determine the water hardness in your region:

- 1 Immerse the water hardness test strip in tap water or hold it under the tap for 1 second (Fig. 17).
- 2 Wait 1 minute. The number of squares on the test strip that turn red indicate the water hardness (Fig. 18).

Set the machine to the correct water hardness:

- 1 Tap the Settings  icon and use the up and down arrows to select 'Water hardness'. Then press the OK icon to confirm.
- 2 Use the up and down arrows to select the water hardness level. The number of red squares selected on the display should be the same as the number of red squares on the test strip (Fig. 19).
- 3 When you have set the correct water hardness, tap the OK icon to confirm.

Adjusting grinder settings

You can change the coffee strength with the grind setting knob inside the bean container. The lower the grind setting, the finer the coffee beans are ground and the stronger the coffee. There are 12 different grind settings you can choose from.

The machine has been set up to get the best taste out of your coffee beans. Therefore we advise you not to adjust the grind setting until you have brewed 100-150 cups (approx. 1 month of use).

i You can only adjust the grind settings when the machine is grinding coffee beans. You need to brew 2 to 3 drinks before you can taste the full difference.

A Do not turn the grind setting knob more than one notch at a time to prevent damage to the grinder.

- 1 Place a cup under the coffee dispensing spout.
- 2 Open the lid of the coffee bean hopper.
- 3 Tap the espresso icon and then press the start/stop  button.
- 4 When the grinder starts grinding, press down the grind setting knob and turn it to the left or right. (Fig. 20)



Adjusting other machine settings

By tapping the Settings  icon you can adjust the following machine settings:

- Water hardness: you can select between 5 levels according to the water hardness in your region;
- Standby time: you can select 15, 30, 60 or 180 min
- Display brightness: you can select low, medium and high.
- Language
- Sound: you can activate or deactivate the beeping sound of the machine
- Temperature: you can choose between 3 brewing temperatures for your coffee
- Front illumination (5500 series only): you can choose 'always on', 'on during brewing' or 'always off'.
- Measuring unit: you can choose between ml. or oz.
- Profile activation: you can activate or deactivate profiles.
- Rinsing on start-up: you can activate or deactivate an automatic rinsing cycle when you switch on the machine.
- Display backlight: you can activate or deactivate the backlight in the drink buttons.

Restoring factory settings

The machine offers you the possibility to restore the factory settings at any moment.

- 1 Tap the Settings  icon.
- 2 Use the up and down icons to select 'Factory settings'. Confirm by tapping the OK icon.
- 3 Press the start/stop  button to confirm you want to restore the settings.
 - The settings are now being restored.

i The following factory settings are restored to default: water hardness, standby time, brightness, display backlight, start-up rinsing, sound, temperature, front illumination, profiles.

Removing and inserting the brew group

Go to www.philips.com/coffee-care for detailed video instructions on how to remove, insert and clean the brew group.

Removing the brew group from the machine

- 1 Switch off the machine.
- 2 Remove the water tank and open the service door (Fig. 21).
- 3 Press the PUSH handle (Fig. 22) and pull at the grip of the brew group to remove it from the machine (Fig. 23).

Reinserting the brew group

i Before you slide the brew group back into the machine, make sure it is in the correct position.

- 1 Check if the brew group is in the correct position. The arrow on the yellow cylinder on the side of the brew group has to be aligned with the black arrow and N (Fig. 24).
 - If they are not aligned, push down the lever until it is in contact with the base of the brew group (Fig. 25).
- 2 Slide the brew group back into the machine along the guiding rails on the sides (Fig. 26) until it locks into position with a click (Fig. 27). Do not press the PUSH button.
- 3 Close the service door and place back the water tank.

Cleaning and maintenance

Regular cleaning and maintenance keeps your machine in top condition and ensures good-tasting coffee for a long time with a steady coffee flow.

Consult the table below for a detailed description on when and how to clean all detachable parts of the machine. You can find more detailed information and video instructions on www.philips.com/coffee-care. See figure B for an overview of which parts can be cleaned in the dishwasher.

Detachable parts	When to clean	How to clean
Brew group	Weekly	Remove the brew group from the machine (see 'Removing and inserting the brew group'). Rinse it under the tap (see 'Cleaning the brew group under the tap').
	Monthly	Clean the brew group with the Philips coffee oil remover tablet (see 'Cleaning the brew group with the coffee oil remover tablets').

Detachable parts	When to clean	How to clean
Pre-ground coffee compartment	Check the pre-ground coffee compartment weekly to see if it is clogged.	Unplug the machine and remove the brew group. Open the lid of the pre-ground coffee compartment and insert the spoon handle into it. Move the handle up and down until the clogged ground coffee falls down (Fig. 28). Go to www.philips.com/coffee-care for detailed video instructions.
Coffee grounds container	Empty the coffee grounds container when prompted by the machine. Clean it weekly.	Remove the coffee grounds container while the machine is switched on. Rinse it under the tap with some washing-up liquid or clean it in the dishwasher. The front panel of the coffee grounds container (Fig. A15) is not dishwasher-safe.
Drip tray	Empty the drip tray daily or as soon as the red 'drip tray full' indicator pops up through the drip tray (Fig. 29). Clean the drip tray weekly.	Remove the drip tray (Fig. 30) and rinse it under the tap with some washing-up liquid. You can also clean the drip tray in the dishwasher. The front panel of the coffee grounds container (Fig. A15) is not dishwasher-safe.
LatteGo	After every use	First clean LatteGo while it is attached to the machine by using the 'Quick milk clean' program (see 'Quick cleaning LatteGo'). Then remove it from the machine and rinse it under the tap or clean it in the dishwasher.
Lubrication of the brew group	Every 2 months	Consult the lubrication table and lubricate the brew group with the Philips grease (see 'Lubricating the brew group').
Water tank	Weekly	Rinse the water tank under the tap
Machine front	Weekly	Clean with a non-abrasive cloth

Cleaning the brew group

Regular cleaning of the brew group prevents coffee residues from clogging up the internal circuits. Visit www.philips.com/coffee-care for support videos on how to remove, insert and clean the brew group.

Cleaning the brew group under the tap

- 1 Remove the brew group (see 'Removing and inserting the brew group').
- 2 Rinse the brew group thoroughly with water. Carefully clean the upper filter (Fig. 31) of the brew group.
- 3 Let the brew group air-dry before you place it back. Do not dry the brew group with a cloth to prevent fibers from collecting inside the brew group.

Cleaning the brew group with the coffee oil remover tablets

Only use Philips coffee oil remover tablets.

- 1 Tap the Clean  icon and use the up and down arrows to select 'Brew group clean'.
- 2 Tap the OK icon to confirm and then follow the instructions on the screen.

Lubricating the brew group

To improve your machine's performance, we suggest that you lubricate the brew group every 2 months, to ensure that the moving parts continue to move smoothly.

- 1 Apply a thin layer of grease on the piston (grey part) of the brew group (Fig. 32).
- 2 Apply a thin layer of grease around the shaft (grey part) in the bottom of the brew group (Fig. 33).
- 3 Apply a thin layer of grease to the guiding rails on both sides (Fig. 34).

Cleaning LatteGo (milk container)

Quick cleaning LatteGo

- 1 Make sure LatteGo is properly attached to the machine (Fig. 10).
- 2 Place a cup under the spout.
- 3 Tap the Clean  icon and use the up and down arrows to select the 'Quick milk clean' program.
- 4 Tap the OK icon to confirm and then follow the instructions on the screen to remove any milk that may be left inside the milk system.
 - Small jets of hot water will be dispensed by the milk system.
- 5 Store LatteGo with the remaining milk in the fridge.

Thoroughly cleaning LatteGo

- 1 Remove LatteGo from the machine (Fig. 35).
- 2 Pour out any remaining milk.
- 3 Press the release button and remove the milk container from the frame of LatteGo (Fig. 36).
- 4 Clean all parts in the dishwasher or under the tap with lukewarm water and some washing-up liquid.

AquaClean water filter

Your machine is AquaClean enabled. You can place the AquaClean water filter in the water tank to preserve the taste of your coffee. It also diminishes the need for descaling by reducing limescale build-up in your machine. You can purchase an AquaClean water filter from your local retailer, from authorized service centers or online at www.philips.com/parts-and-accessories.

AquaClean filter status indication

When the AquaClean is active, the status of the AquaClean filter is always visible on the screen as a percentage.

- If the status of the AquaClean filter is 10% or less, the screen shows a message for 2 seconds each time you switch on the machine. This message advises you to buy a new filter.
- If the status of the filter is 0%, the machine asks you to replace the AquaClean filter every time you switch on the machine.

Activating the AquaClean water filter (5 min.)



i The machine does not automatically detect that a filter has been placed in the water tank. Therefore you need to activate each new AquaClean water filter that you install in the 'Clean' menu.

When the machine stops showing the filter activation message, you can still activate an AquaClean water filter, but you will need to descale the machine first.

i Your machine has to be completely limescale-free before you start using the AquaClean water filter.

14 English

Before activating the AquaClean water filter, it has to be prepared by soaking it in water as described below. If you don't do this, air might be drawn into the machine instead of water, which makes a lot of noise and prevents the machine from being able to brew coffee.

- 1 Tap the 'Clean'  icon and use the up and down arrows to select 'AquaClean'.
- 2 Tap the OK icon to confirm.
- 3 Tap the OK icon again when the activation screen appears. Follow the instructions on the screen.
- 4 Shake the filter for about 5 seconds (Fig. 37).
- 5 Immerse the filter upside down in a jug with cold water and shake/press it (Fig. 38).
- 6 Insert the filter vertically onto the filter connection in the water tank. Press it down to the lowest possible point (Fig. 39).
- 7 Fill the water tank with fresh water and place it back into the machine.
- 8 If attached, remove the LatteGo.
- 9 Place a bowl under the hot water spout.
- 10 Press the start/stop  button to start the activation process.
- 11 Hot water will be dispensed from the hot water spout during 1 minute.
- 12 The filter is now successfully activated.

Replacing the AquaClean water filter (5 min.)

After 95 liters of water have flowed through the filter, the filter will cease to work. The AquaClean status indicator drops to 0% to remind you to replace the filter. As long as the AquaClean status indicator is shown on the display, you can replace the filter without having to descale the machine first. If you do not replace the AquaClean water filter in time, the AquaClean indicator goes out after some time. In that case you can still replace the filter but you first need to descale the machine.

When the AquaClean status indicator drops to 0% or when the machine reminds you to replace the AquaClean filter:

- 1 take out the old AquaClean water filter.
- 2 install a new filter and activate it as described in chapter 'Activating the AquaClean water filter (5 min.)'.

i Replace the AquaClean water filter at least every 3 months, even if the machine does not yet indicate that replacement is required.

Descaling procedure (30 min.)

Please use Philips descaler only. Under no circumstances should you use a descaler based on sulfuric acid, hydrochloric acid, sulfamic or acetic acid (vinegar) as this may damage the water circuit in your machine and not dissolve the limescale properly. Not using the Philips descaler will void your warranty. Failure to descale the appliance will also void your warranty. You can buy Philips descaling solution in the online shop at www.philips.com/coffee-care.

When the machine needs descaling, a message appears on the display.

- 1 Touch the clean  icon on the user interface and select 'Descaling' in the menu.
- 2 Follow the instructions on the screen.
- 3 If attached, remove LatteGo.
- 4 Remove the drip tray and the coffee grounds container, empty them and put them back into place.
- 5 Remove the water tank and empty it. Then remove the AquaClean water filter.
- 6 Pour the whole bottle of Philips descaler in the water tank and then fill it with water up to the Calc / Clean indication (Fig. 40). Then place it back into the machine.
- 7 Place a large container (1.5 l) under the coffee dispensing spout and the water spout.

- 8 Press the start/stop ►■ button to start the descaling procedure. The descaling procedure lasts approximately 30 minutes and consists of a descaling cycle and a rinsing cycle.
- 9 Wait until the machine stops dispensing water. Refill the water tank when the message appears on the display. The descaling procedure is finished when the machine stops dispensing water.
- 10 Install and activate a new AquaClean water filter in the water tank.
 - When the descaling procedure is finished, the machine reminds you to install the new AquaClean filter (see 'Replacing the AquaClean water filter (5 min.)').

 Tip: Using the AquaClean filter reduces the need for descaling!

What to do if the descaling procedure is interrupted

You can exit the descaling procedure by pressing the on/off button on the control panel. If the descaling procedure is interrupted before it is completely finished, do the following:

- 1 Empty and rinse the water tank thoroughly.
- 2 Fill the water tank with fresh water up to the Calc / Clean level indication and switch the machine back on.
- 3 Before brewing any drinks, perform a manual rinsing cycle. To perform a manual rinsing cycle, first dispense half a water tank of hot water by repeatedly selecting the hot water function and then brew 2 cups of pre-ground coffee without adding ground coffee.

 If the descaling procedure was not completed, the machine will require another descaling procedure as soon as possible.

Ordering accessories

To clean and descale the machine, only use the Philips maintenance products. These products can be purchased from your local retailer, from the authorized service centers or online at www.philips.com/parts-and-accessories. To find a full list of spare parts online, enter the model number of your machine. You can find the model number on the inside of the service door.

Maintenance products and type numbers:





- Descaling solution CA6700
- AquaClean water filter CA6903
- Brew group grease HD5061
- Coffee oil remover tablets CA6704

 Brita-filters are not compatible with this machine.

Troubleshooting

This chapter summarizes the most common problems you could encounter with the machine. Support videos and a complete list of frequently asked questions are available on www.philips.com/coffee-care. If you are unable to solve the problem, contact the Consumer Care Center in your country. For contact details, see the warranty leaflet.

Warning icons

Warning icon	Solution
	<p>The 'water tank empty' icon pops up on the display.</p> <ul style="list-style-type: none"> - The water tank is almost empty. Fill the water tank with fresh water to the maximum level indication. - The water tank is not in place. Place back the water tank.
	<p>The 'add beans' icons pops up on the display.</p> <ul style="list-style-type: none"> - Fill the bean hopper with coffee beans.
	<p>The 'empty coffee ground container' icon pops up on the display.</p> <ul style="list-style-type: none"> - The coffee grounds container is full. Remove and empty the coffee grounds container while the machine is switched on. Wait 5 seconds before you place it back.
	<p>The 'insert brew group' icon pops up on the display.</p> <ul style="list-style-type: none"> - The brew group is not in place or not placed correctly. Remove the brew group and make sure it is locked into place. See chapter 'Removing and inserting the brew group' for step-by-step instructions.

Error codes

Below you find a list of the error codes showing problems that you can solve yourself. Video instructions are available on www.philips.com/coffee-care. If another error code appears, please contact the Philips Consumer Care Center in your country. For contact details, see the warranty leaflet.

Error code	Problem	Possible solution
01	The coffee funnel is clogged.	Switch off the machine and unplug it. Remove the brew group. Then open the lid of the pre-ground coffee compartment and insert the spoon handle. Move the handle up and down until the clogged ground coffee falls down. Visit www.philips.com/coffee-care for detailed video instructions.
03	The brew group is dirty or not well-greased.	Switch off the machine. Rinse the brew group with fresh water, let it air-dry and then lubricate it. Consult chapter 'Cleaning the brew group' or visit www.philips.com/coffee-care for detailed video instructions. Then switch the machine on again.
04	The brew group is not positioned correctly.	Switch off the machine. Remove the brew group and reinsert it. Make sure that the brew group is in the correct position before you insert it. Consult chapter 'Handling the brew group or visit www.philips.com/coffee-care for detailed video instructions. Then switch the machine on again.
05	There is air in the water circuit.	Restart the machine by switching it off and on again. If this works, dispense 2-3 cups of hot water. Descale the machine if you have not done so for a longer period of time.
	The AquaClean filter was not prepared properly before installation or it is clogged.	Remove the AquaClean filter and try again to brew a coffee. If this works, make sure that the AquaClean filter is prepared properly before you place it back. Put the AquaClean filter back into the water tank. If this still does not work, the filter might be clogged and needs to be replaced.

Error code	Problem	Possible solution
11	Machine needs to adjust to room temperature	Allow some time for the machine to adjust from transport/outdoor temperature to room temperature. Switch off the machine for 30 minutes and switch it on again. If this does not work, contact the Consumer Care Center in your country. For contact details, see the warranty leaflet.
14	The machine is overheated.	Switch the machine off and switch it back on again after 30 minutes.
19	The machine is not connected to the wall socket properly.	Make sure that the small plug of the power cord is properly connected to the socket on the back of the machine.

Troubleshooting table

This chapter summarizes the most common problems you could encounter with the machine. Support videos and a complete list of frequently asked questions are available on www.philips.com/coffee-care. If you are unable to solve the problem, contact the Consumer Care Center in your country. For contact details, see the warranty leaflet.

Problem	Cause	Solution
There are some coffee residues inside my new coffee machine.	This machine has been tested with coffee.	Although it has been carefully cleaned, there may be some coffee residues left. However, the machine is absolutely new.
The drip tray fills up quickly / there is always some water in the drip tray.	This is normal. The machine uses water to rinse the internal circuit and brew group. Some water flows through the internal system directly into the drip tray.	Empty the drip tray daily or as soon as the red 'drip tray full' indicator pops up through the drip tray cover. Tip: place a cup under the dispensing spout to collect rinsing water that comes out of it.
The 'empty coffee grounds container' icon remains on.	You emptied the coffee grounds container while the machine was switched off, or placed it back too fast.	Always empty the coffee grounds container while the machine is switched on. Remove the coffee grounds container, wait at least 5 sec. and then insert it again.
The machine prompts to empty the coffee grounds container even though the container is not full.	The machine did not reset the counter the last time you emptied the coffee grounds container.	Always wait approx. 5 seconds when you place back the coffee grounds container. In this way the coffee grounds counter will be reset to zero and the number of coffee pucks is counted correctly.
		Always empty the coffee grounds container while the machine is switched on. If you empty the coffee grounds container when the machine is switched off, the coffee grounds counter won't reset.

Problem	Cause	Solution
The coffee grounds container is too full and the 'empty coffee grounds container' icon did not appear on the display.	You removed the drip tray without emptying the grounds container.	When you remove the drip tray, also empty the coffee grounds container even if it contains only a few coffee pucks. This ensures that the coffee pucks counter is reset to zero and that the number of coffee pucks is counted correctly.
I cannot remove the brew group.	The brew group is not in the correct position.	Reset the machine in the following way: close the service door and place back the water tank. Switch the machine off and back on again and wait for the lights in the drinks icons to come on. Try again to remove the brew group. See chapter 'Removing and inserting the brew group' for step by step instructions.
I cannot insert the brew group.	The brew group is not in the correct position.	Reset the machine in the following way: close the service door and place back the water tank. Leave the brew group out. Switch the machine off and unplug it. Wait for 30 sec. and then plug the machine back in and switch it on and wait for the lights in the drinks icons to come on. Then put the brew group in the correct position and reinsert it into the machine. See chapter 'Removing and inserting the brew group' for step by step instructions.
The coffee is watery.	The brew group is dirty or needs to be lubricated.	Remove the brew group (see 'Removing the brew group from the machine'), rinse it under the tap and leave it to dry. Then lubricate the moving parts (see 'Lubricating the brew group').
	The machine is performing its self-adjustment procedure. This procedure is started automatically when you use the machine for the first time, when you change to another type of coffee beans or after a long period of non-use.	Brew 5 cups of coffee initially to allow the machine to complete its self-adjustment procedure.
	The grinder is set to a too coarse setting.	Set the grinder to a finer (lower) setting. Brew 2 to 3 drinks to be able to before taste the full difference.
The coffee is not hot enough.	The temperature is set too low.	Set the temperature to the maximum setting. To adjust the temperature, press the 'Settings'  icon.

Problem	Cause	Solution
	The automatic rinsing cycle is disabled.	Activate the automatic rinsing cycle by pressing press the 'Settings'  icon. When this setting is activated, the machine will heat up and perform an automatic rinsing cycle when you turn on the machine.
	A cold cup reduces the temperature of the drink.	Preheat the cups by rinsing them with hot water.
	Adding milk reduces the temperature of the drink.	Regardless of whether you add hot or cold milk, adding milk always reduces the temperature of the coffee. Preheat the cups by rinsing them with hot water.
Coffee does not come out or coffee comes out slowly.	The AquaClean water filter was not prepared properly for installation.	Remove the AquaClean filter and dispense some hot water. If this works, the AquaClean filter was not installed properly. Reinstall and activate the AquaClean filter and follow all steps in chapter 'AquaClean water filter'.
		After a long period of non-use, you need to prepare the AquaClean water filter for use again and dispense 2-3 cups of hot water.
	The AquaClean water filter is clogged.	Replace the AquaClean water filter every 3 months. A filter that is older than 3 months can become clogged.
	The grinder is set to a too fine setting.	Set the grinder to a coarser (higher) setting. Note that this will impact the coffee taste.
	The brew group is dirty.	Remove the brew group and rinse it under the tap (see 'Cleaning the brew group under the tap').
	The coffee dispensing spout is dirty.	Clean the coffee dispensing spout and its holes with a pipe cleaner or needle.
	The pre-ground coffee compartment is clogged	Switch off the machine and remove the brew group. Open the lid of the pre-ground coffee compartment and insert the spoon handle into it. Move the handle up and down until the clogged ground coffee falls down (Fig. 28).
	The machine circuit is blocked by limescale.	Descale the machine with Philips descaler. Always descale when the machine prompts you.
The milk does not froth.	LatteGo is assembled incorrectly.	Make sure that the milk container is properly assembled to the frame of LatteGo ('click') (see 'Assembling LatteGo').

Problem	Cause	Solution
	The milk container and/or frame of LatteGo are dirty.	Disassemble LatteGo and rinse both parts under the tap or clean them in the dishwasher.
	The type of milk used is not suitable for frothing.	Different types of milk result in different amounts of froth and different froth qualities. We have tested the following milk types which proved to deliver a good milk froth result: semi-skimmed or full-fat cow's milk and lactose-free milk.
Milk is leaking from the bottom of the LatteGo milk container.	The frame and the milk container are not assembled properly.	First insert the top of the milk container under the hook at the top of the frame. Then press home the bottom part of the milk container. You hear a click when it locks into place.
	The milk container and/or frame of LatteGo are dirty.	Disassemble LatteGo and rinse both parts under the tap or clean them in the dishwasher.
The machine seems to be leaking.	The machine uses water to rinse the internal circuit and brew group. This water flows through the internal system directly into the drip tray. This is normal.	Empty the drip tray every day or as soon as the 'drip tray full' indicator pops up through the drip tray cover. Tip: place a cup under the dispensing spout to collect rinsing water and reduce the amount of water in the drip tray.
	The drip tray is too full and has overflowed which makes it look like the machine is leaking.	Empty the drip tray every day or as soon as the 'drip tray full' indicator pops up through the drip tray cover.
	The water tank is not fully inserted, some water is leaking out of the water tank and air is drawn into the machine.	Make sure the water tank is in the correct position: remove it and insert it again pushing it as far as possible.
	The brew group is dirty/clogged.	Rinse the brew group.
	The machine is not placed on a horizontal surface.	Place the machine on a horizontal surface so that the drip tray does not overflow and the 'drip tray full' indicator works properly.
I cannot activate the AquaClean water filter and the machine asks for descaling.	The filter has not been installed or replaced in time after the screen shows the AquaClean reminder. This means your machine is not anymore completely limescale free.	Descale your machine first and then install the AquaClean water filter.
The new water filter does not fit.	You are trying to install another filter than the Philips AquaClean water filter.	Only the Philips AquaClean water filter fits into the machine.

Problem	Cause	Solution
	The rubber ring on the AquaClean water filter is not in place.	Place back the rubber ring on the AquaClean water filter.
The machine is making a loud noise.	It is normal that your machine makes some noise during use.	If the machine starts to make a different kind of noise, clean the brew group and lubricate it (see 'Lubricating the brew group').
	The AquaClean water filter was not prepared properly and air is now drawn into the machine.	Remove the AquaClean water filter from the water tank and properly prepare it for use before you place it back. See chapter 'AquaClean water filter' for step-by-step instructions.
	The water tank is not fully inserted and air is drawn into the machine.	Make sure the water tank is in the correct position: remove it and insert it again pushing it as far as possible.

Technical specifications

The manufacturer reserves the right to improve the technical specifications of the product. All the preset quantities are approximate.

Description	Value
Size (w x h x d)	246 x 377 x 434 mm
Weight	7.5 - 8 kg
Power cord length	1200 mm
Water tank	1.8 litres
Coffee bean hopper capacity	275 g
Coffee grounds container capacity	12 pucks
LatteGo (milk container) capacity	250 ml
Adjustable spout height	88-145 mm
Nominal voltage - Power rating - Power supply	See data label on inside of service door (Fig. A11)

Contenido

Descripción general del aparato (Fig. A)	22
Panel de control	22
Introducción	23
Antes de utilizarlo por primera vez	24
Preparación de bebidas	25
Personalización de bebidas	27
Cambio de los ajustes de la máquina	28
Retirada e inserción del grupo de preparación del café	29
Limpieza y mantenimiento	30
Filtro de agua AquaClean	32
Procedimiento de descalcificación (30 minutos)	33
Solicitud de accesorios	34
Resolución de problemas	34
Especificaciones técnicas	41

Descripción general del aparato (Fig. A)

A1	Panel de control	A10	Puerta de mantenimiento
A2	Soporte para tazas	A11	Etiqueta de datos con el número de tipo
A3	Compartimento de café molido	A12	Depósito de agua
A4	Tapa de la tolva de granos	A13	Boquilla de agua caliente
A5	Boquilla de dispensación del café ajustable	A14	Recipiente para posos de café
A6	Toma del cable de alimentación	A15	Panel frontal del recipiente de posos de café
A7	Rueda de configuración del molinillo	A16	Tapa de la bandeja de goteo
A8	Tolva de granos de café	A17	Bandeja de goteo
A9	Grupo de preparación del café	A18	Indicador de 'bandeja de goteo llena'

Accesorios

A19	Cable de alimentación	A22	Cuchara de dosificación
A20	Tubo de grasa	A23	Tira de prueba de dureza del agua
A21	Filtro de agua AquaClean	A24	LatteGo (depósito de leche)





Panel de control

Hay varias versiones de esta máquina de espresso, con paneles de control distintos. Cada versión tiene un número de tipo. Puede encontrar el número de tipo en la etiqueta de datos que se encuentra dentro de la puerta de mantenimiento (Fig. A11). También puede consultar el número de tipo tocando el icono de Ajustes  y seleccionando "Soporte".

Consulte las figuras C y D para ver una descripción general de todos los botones e iconos. A continuación encontrará la descripción.

Utilice las flechas hacia arriba y hacia abajo para desplazarse por la pantalla y toque el icono OK (Aceptar) para seleccionar o confirmar las selecciones.

Todos los tipos (Fig. C/D)

C1/D1 Iconos de bebidas con un solo toque	C4. Iconos de navegación (arriba, abajo, atrás, aceptar)	C7. Menú de limpieza 
C2/D2. Menú con más bebidas	C5. Pantalla	C8. Perfiles personales 
C3 Inicio/parada  Botón	C6. Ajustes de la cafetera 	C9. Botón de encendido/desactivado

Solo Serie 4000 (Fig. C)

C1 Iconos de bebidas con un solo toque: Espresso, Coffee, Americano, Iced Coffee, Cappuccino, Latte Macchiato

Solo Serie 5000 (Fig. D)

D1 Iconos de bebidas con un solo toque: Espresso, Coffee, Americano, Cappuccino, Latte Macchiato, Iced Coffee, Iced Latte

Introducción

¡Enhorabuena por la adquisición de una cafetera totalmente automática Philips! Para aprovechar al máximo el soporte que ofrecemos, registra tu producto en www.philips.com/welcome.

Lea atentamente el librito de seguridad separado antes de usar la máquina por primera vez y consérvelo por si necesitara consultarlo en el futuro.

Para ayudarte a empezar y aprovechar al máximo tu máquina, ofrecemos soporte de muchas maneras. En la caja encontrarás:

- 1 La guía de inicio rápido con instrucciones de uso con imágenes e información sobre limpieza y mantenimiento.
- 2 El folleto de seguridad adjunto con instrucciones sobre cómo usar la máquina de forma segura.
- 3 Para obtener soporte en línea (versión completa de este manual del usuario, preguntas frecuentes, vídeos, etc.), escanee el código QR de la portada de este folleto para descargar la aplicación o bien visite www.philips.com/coffee-care.

i Hay varias versiones de esta cafetera Espresso, todas ellas con funciones distintas. Cada versión tiene un número de tipo. Puede encontrar el número de tipo en la etiqueta de datos que se encuentra dentro de la puerta de mantenimiento (consulte la Fig. A11).

i Esta máquina se ha probado con café. Aunque se ha limpiado cuidadosamente, es posible que quede algún residuo de café. Le garantizamos, no obstante, que la máquina es absolutamente nueva.

La máquina ajusta automáticamente la cantidad de café molido que se utiliza para hacer un café con el mejor sabor. Debe preparar 5 cafés al principio para permitir que la máquina complete su ajuste automático.

Asegúrese de enjuagar el LatteGo (depósito de leche) antes de utilizarlo por primera vez.

Antes de utilizarlo por primera vez

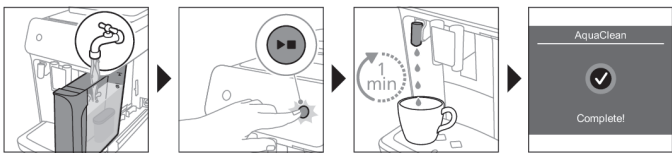
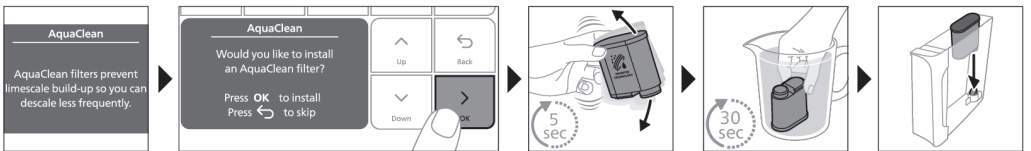
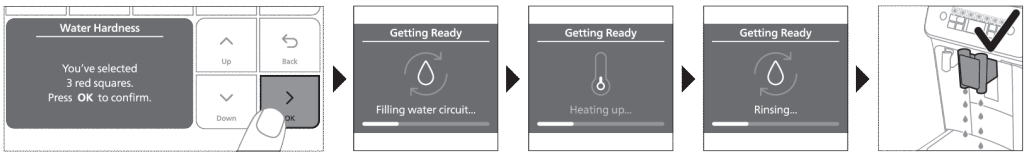
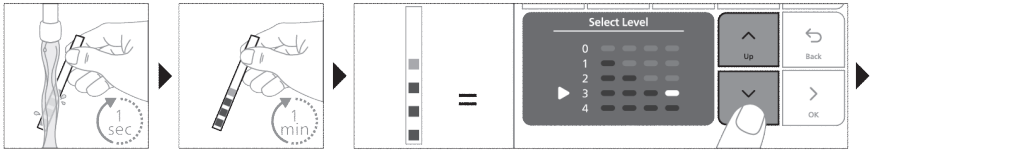
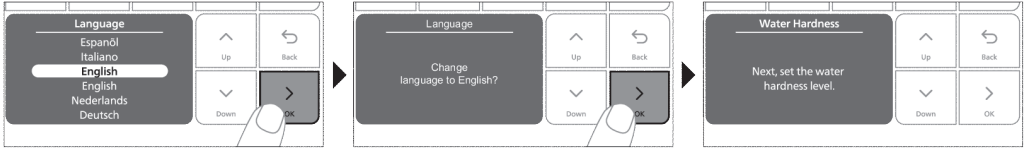
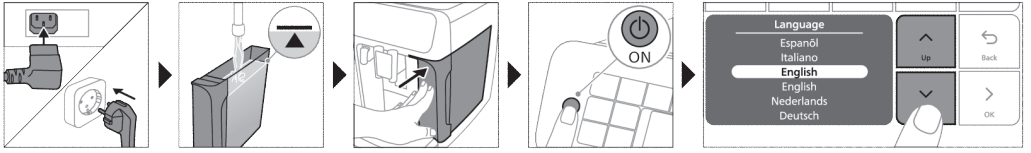

Montaje del LatteGo



Preparación de bebidas

Pasos generales

- 1 Llene el depósito de agua con agua del grifo y la tolva de granos, con granos.
- 2 Inserte la clavija pequeña en la toma situada en la parte posterior de la cafetera. Enchufe el aparato a la red.
- 3 Pulse el botón de encendido/apagado para encender el aparato.
 - Cuando todos los pilotos de los iconos de las bebidas están iluminados de forma continua, la máquina está lista para utilizarse.
- 4 Coloque una taza debajo de la boquilla dispensadora de café. Deslice la boquilla dispensadora de café arriba o abajo para ajustar la altura al tamaño de la taza o del vaso que esté usando (Fig. 2).

Preparación de café con granos de café

- 1 Para preparar un café, toque el icono de bebida que elija o toque el icono "Más bebidas".
 - Ahora puede ajustar la bebida según sus preferencias. Utilice las flechas arriba y abajo para ajustar la intensidad del café. Toque el icono Ok (Aceptar) para configurar más ajustes.
- 2 Pulse el botón de inicio/parada ►■ en cualquier momento para empezar a preparar la bebida seleccionada.
- 3 Para detener la dispensación de café antes de que el aparato haya terminado, pulse otra vez el botón de inicio/parada ►■.

i Para preparar 2 cafés al mismo tiempo, toque el icono de bebida dos veces o seleccione el icono 2x desplazando la barra específica.

⚠ No utilice granos de café con sabores o torrefacto/caramelizados.

Preparación de bebidas con leche con LatteGo (el depósito de leche)

⚠ LatteGo consiste en un depósito de leche, un marco y una tapa para almacenamiento. Para evitar pérdidas, asegúrese de que el marco y el depósito de leche se han montado correctamente antes de llenar dicho depósito de leche.

- 1 Para montar LatteGo, inserte primero la parte superior del depósito de leche bajo el gancho de la parte superior del marco (Fig. 8). Luego encaje la parte inferior del depósito de leche. Oirá un clic cuando se encaje en su lugar (Fig. 9).

Nota: Asegúrese de que el depósito de leche y el marco están limpios antes de conectarlos.

- 2 Incline ligeramente LatteGo y colóquelo en la boquilla de agua caliente (Fig. 10). A continuación, presiónelo hasta que encaje en su lugar (Fig. 11).
- 3 Llene LatteGo con leche (Fig. 12). No llene el depósito de leche por encima de la indicación de nivel máximo.

i Si ha personalizado la cantidad de leche, es posible que necesite llenar el depósito con más o menos leche de la indicada para esta bebida en LatteGo.

☼ Utilice siempre leche recién sacada del frigorífico para obtener unos resultados óptimos.

- 4 Coloque una taza en la bandeja de goteo.

- 5 Toque el icono de bebida a base de leche de su elección o bien el icono "Más bebidas" para seleccionar otra bebida
 - Ahora puede ajustar la bebida a su gusto.
- 6 Pulse el botón de inicio/parada ►■.
 - Al preparar un cappuccino, flat white, latte macchiato, cappuccino con hielo o latte con hielo, el aparato dispensa primero la leche y luego el café. Al preparar un café latte, café con leche, café latte con hielo o café con leche con hielo, el aparato dispensa primero el café y luego la leche.
 - Para detener la dispensación de leche antes de que el aparato haya dispensado la cantidad programada, pulse el botón de inicio/parada ►■.
- 7 Para detener la dispensación de la bebida completa (leche y café) antes de que la máquina haya terminado, mantenga pulsado el botón ►■ de inicio/parada.

Preparación de bebidas con hielo

i El café se prepara con agua tibia. Prepáralo sobre cubitos de hielo para obtener unos resultados óptimos.

- 1 Llena un vaso hasta dos tercios con cubitos de hielo.
- 2 Coloca el vaso debajo de la boquilla dispensadora de café.
- 3 Toca el icono de café con hielo.
 - Ahora puede ajustar la bebida al sabor deseado.

i Recomendamos utilizar una intensidad del aroma 3.

- 4 Pulse el botón de inicio/parada ►■.
- 5 Para detener la dispensación de café antes de que el aparato haya terminado, pulse otra vez el botón de inicio/parada ►■.
- 6 Para darle un toque especial al café con hielo, ponle leche fría.

ExtraShot (Ración extra)

Su cafetera le ofrece la posibilidad de añadir una cantidad adicional de Ristretto a las bebidas de café y leche, por ejemplo, por si desea tomar un café más fuerte.



- 1 Coloque una taza debajo de la boquilla de agua.
- 2 Toque uno de los iconos de bebidas de un solo toque para seleccionar una bebida o bien el icono "More Drinks" ("Más bebidas") para seleccionar una bebida.
- 3 Utilice la flecha hacia arriba para ajustar la intensidad hasta el máximo y seleccione la función ExtraShot.
- 4 Toque el icono Ok (Aceptar) si desea realizar otros ajustes a su gusto. A continuación, pulse el icono de inicio/parada ►■ para empezar a preparar la bebida.
- 5 Para detener la dispensación de la bebida antes de que el aparato haya terminado, pulse otra vez el icono de inicio/parada ►■.

i Al seleccionar la función ExtraShot, solo se puede preparar un café a la vez.

Preparación de café con café molido

Puede elegir usar café molido previamente en lugar de granos, por ejemplo si prefiere una variedad de café diferente o café descafeinado.



- 1 Abra la tapa del compartimento de café molido y ponga una cuchara de medida rasa en él (Fig. 14). Cierre la tapa.
- 2 Toque uno de los iconos de bebida de un solo toque o bien el icono "More Drinks" ("Más bebidas") para seleccionar otra bebida.
- 3 Seleccione la función de café molido previamente. Puede hacerlo de 2 formas distintas:

- Utilice la flecha hacia abajo para ajustar la intensidad en el nivel mínimo y, a continuación, seleccione la función de molido.
 - Pulse el icono de ajustes  y utilice la flecha hacia abajo para seleccionar la función de molido.
- 4 Para detener la dispensación de café antes de que el aparato haya terminado, pulse otra vez el botón de inicio/parada .

i Al seleccionar la función de café molido previamente:

- Se almacena automáticamente.
- Solo se puede preparar un café a la vez.
- No se puede seleccionar otra intensidad de aroma.

Dispensación de agua caliente

- 1 Si está colocado, retire el LatteGo.
- 2 Coloque una taza debajo de la boquilla de agua caliente.
- 3 Toque el icono "More Drinks" ("Más bebidas") y utilice las flechas hacia arriba y hacia abajo para seleccionar el agua caliente.
- 4 Utilice las flechas hacia arriba y hacia abajo para ajustar la cantidad o la temperatura del agua caliente según sus preferencias.
- 5 Pulse el botón de inicio/parada .
 - Se dispensa agua caliente por la boquilla de agua caliente (Fig. 15).
- 6 Para detener la dispensación de agua caliente antes de que el aparato haya terminado, pulse otra vez el botón de inicio/parada .

Personalización de bebidas

La cafetera permite ajustar la configuración de una bebida a sus preferencias y guardar la bebida en un perfil personal. Cada perfil tiene un color distinto.



Después de seleccionar una bebida tocando uno de los iconos de bebida de un solo toque o tocando el icono "More Drinks" ("Más bebidas"), puede hacer lo siguiente:

- 1 Ajustar la intensidad del aroma con los iconos hacia arriba y hacia abajo (Fig. 5). Hay 5 intensidades: la más baja es el más suave y la más alta es la más fuerte.
- 2 Ajustar la cantidad (Fig. 16) de café o de leche con los iconos hacia arriba y hacia abajo. Hay 5 cantidades para cada uno de los ajustes.

i En cuanto la cafetera haya terminado de preparar la bebida, los ajustes seleccionados se almacenarán automáticamente en el perfil elegido.

Seleccionar un perfil

Es posible seleccionar un perfil y almacenar una receta utilizando Mis perfiles de elección de café (Mis perfiles de elección de café).

- 1 Toque el icono de perfiles  repetidamente para seleccionar uno de los perfiles de colores. Cada perfil tiene un color distinto.
- 2 Seleccione una bebida tocando uno de los iconos de bebida de un solo toque o tocando el icono "Más bebidas".
- 3 Configure los ajustes de la bebida según sus preferencias.
- 4 Pulse el botón de inicio/parada  para preparar la bebida que ha seleccionado
 - A continuación, la configuración nueva se almacena en el perfil del color seleccionado.

i Siempre puede restablecer los ajustes de fábrica de la cafetera (consulte 'Restablecimiento de los ajustes de fábrica').

Perfil de invitado

El aparato dispone de un perfil de invitado. Al seleccionar el perfil de invitado, el icono de perfil se desactiva. Al seleccionar este perfil, todavía es posible personalizar la configuración según sus preferencias, pero las recetas que se preparen no se almacenarán.

Cambio de los ajustes de la máquina

Ajuste de la dureza del agua

i Le aconsejamos ajustar el ajuste de dureza del agua a la dureza del agua de su zona para lograr un rendimiento óptimo y una mayor duración del aparato. Esto también evita tener que descalcificar el aparato con demasiada frecuencia. El ajuste predeterminado de la dureza del agua es 4: agua dura.

Utilice la tira de prueba de dureza del agua que se incluye en la caja para determinar la dureza del agua de su zona:

- 1 Sumerja la tira de prueba de dureza del agua en agua del grifo o manténgala bajo el grifo durante 1 segundo (Fig. 17).
- 2 Espere 1 minuto. El número de cuadros de la tira de prueba que se pongan rojos indicará la dureza (Fig. 18) del agua.

Ajuste el aparato a la dureza del agua correcta:

- 1 Toque el icono de ajustes  y utilice las flechas hacia arriba y hacia abajo para seleccionar "Dureza del agua". A continuación, pulse el icono OK (Aceptar) para confirmar.
- 2 Utilice las flechas hacia arriba y hacia abajo para seleccionar el nivel de dureza del agua. El número de cuadrados rojos seleccionados en la pantalla debe ser igual al número de cuadrados rojos que se muestran en la tira (Fig. 19) de prueba.
- 3 Después de ajustar la dureza del agua correcta, toque el icono OK (Aceptar) para confirmar.

Selección de los ajustes de molido

Puede cambiar la intensidad del café con la rueda de configuración del molinillo situada en el contenedor de granos de café. Cuanto menor sea el ajuste del molinillo, más finos se molerán los granos de café y más intenso será el café. Puede elegir entre 12 ajustes diferentes para el molinillo.

La máquina está concebida para extraer el mejor sabor de sus granos de café. Por consiguiente, es recomendable que no realice ajustes en el molinillo hasta que haya preparado entre 100 y 150 tazas de café (aprox. 1 mes de uso).

i Solo es posible establecer los ajustes del molinillo cuando el aparato está moliendo granos de café. Necesita preparar 2 o 3 bebidas antes de que pueda apreciar la diferencia.

A Para evitar daños en el molinillo, no gire la rueda de configuración del molinillo más de un grado cada vez.

- 1 Coloque una taza debajo de la boquilla dispensadora de café.
- 2 Abra la tapa de la tolva de granos de café.
- 3 Toque el icono de expreso y luego pulse el botón de inicio/parada .

- 4 Cuando el molinillo empiece a moler, pulse la rueda de configuración del molinillo y gírela hacia la izquierda o la derecha. (Fig. 20)



Cambio de otros ajustes del aparato

Tocando el icono de ajustes  puede realizar los ajustes siguientes en el aparato:

- Dureza del agua: es posible seleccionar entre 5 niveles según la dureza del agua en su región;
- Tiempo en modo de espera: es posible seleccionar 15, 30, 60 o 180 min
- Brillo de la pantalla: las opciones disponibles son: bajo, medio y alto.
- Idioma
- Sonido: permite activar o desactivar el pitido del aparato.
- Temperatura: permite elegir entre 3 temperaturas de preparación del café.
- Iluminación frontal (serie 5500 solamente): es posible elegir opciones para estar siempre encendido, encendido durante la preparación de bebidas o siempre apagado.
- Unidad de medida: es posible elegir entre ml. y oz.
- Activación de perfil: puede activar o desactivar perfiles.
- Enjuague al inicio: puede activar o desactivar un ciclo de enjuagado automático cuando enciende la cafetera.
- Retroiluminación de la pantalla: puede activar o desactivar la retroiluminación de los botones de las bebidas.

Restablecimiento de los ajustes de fábrica

El aparato ofrece la posibilidad de restablecer los ajustes de fábrica en cualquier momento.

- 1 Toque el icono de ajustes .
- 2 Utilice los iconos hacia arriba y hacia abajo para seleccionar "Configuración de fábrica". Confirme pulsando el icono OK (Aceptar).
- 3 Pulse el botón de inicio/parada  para confirmar que desea restablecer los ajustes.
 - Se restablece la configuración.

i Los ajustes de fábrica siguientes se restablecen al valor predeterminado: dureza del agua, tiempo de espera, brillo, retroiluminación de la pantalla, enjuague inicial, sonido, temperatura, iluminación frontal, perfiles.

Retirada e inserción del grupo de preparación del café

Acceda a www.philips.com/coffee-care para consultar el vídeo de instrucciones detalladas sobre cómo quitar, introducir y limpiar el grupo de preparación de café.

Extracción del grupo de preparación de café de la máquina

- 1 Apague el aparato.
- 2 Retire el depósito de agua y abra la puerta (Fig. 21) de mantenimiento.
- 3 Presione el asa (Fig. 22) PUSH y tire del asa del grupo de preparación del café para retirarlo del aparato (Fig. 23).

Colocación del grupo de preparación de café

⚠ Antes de volver a colocar el grupo de preparación del café en la máquina, asegúrese de que se encuentra en la posición correcta.

- 1 Compruebe si el grupo de preparación del café está en la posición correcta. La flecha del cilindro amarillo del lateral del grupo de preparación de café debe estar alineada con la flecha negra y la letra N (Fig. 24).
 - Si no están alineadas, baje la palanca hasta que entre en contacto con la base del grupo (Fig. 25) de preparación de café.
- 2 Vuelva a colocar el grupo de preparación del café en la máquina a lo largo de los raíles de guía de los laterales (Fig. 26) hasta que encaje en su posición y se oiga un clic (Fig. 27). No pulse el botón PUSH.
- 3 Cierre la puerta de mantenimiento y vuelva a colocar el depósito de agua.

Limpeza y mantenimiento

La limpieza y el mantenimiento periódicos contribuyen a mantener la máquina en condiciones óptimas y garantizan un café con sabor inmejorable durante mucho tiempo con un flujo de café estable.

Consulte la tabla siguiente para ver una descripción detallada de cuando y como limpiar todas las partes desmontables del aparato. Puede obtener información detallada e instrucciones en vídeo en

www.philips.com/coffee-care. Consulte la figura B para ver una descripción general de las piezas que se pueden lavar en el lavavajillas.

Piezas desmontables	Cuándo se debe limpiar	Cómo se debe limpiar
Grupo de preparación del café	Semanalmente	Quite el grupo de preparación del café de la máquina (consulte 'Retirada e inserción del grupo de preparación del café'). Lávelo bajo el grifo (consulte 'Limpieza de la unidad de preparación de café bajo el grifo').
	Cada mes	Limpie el grupo de preparación con la pastilla desengrasante de café Philips (consulte 'Limpieza del grupo de preparación de café con pastillas desengrasantes').
Compartimento de café molido	Compruebe el compartimento de café molido cada semana para ver si está atascado.	Desenchufe la máquina y retire el grupo de preparación de café. Abra la tapa del compartimento de café molido e introduzca en él el mango de la cuchara. Mueva el mango arriba y abajo hasta que caiga el café molido que está atascado (Fig. 28). Acceda a www.philips.com/coffee-care para ver el vídeo de instrucciones detalladas.
Recipiente para posos de café	Vacíe el recipiente de posos de café cuando lo indique la máquina. Límpielo semanalmente.	Retire el recipiente de posos de café mientras la máquina está encendida. Enjuáguelo bajo el grifo con un poco de detergente líquido o límpielo en el lavavajillas. El panel frontal del recipiente de posos de café (Fig. A15) no es apto para el lavavajillas.

Piezas desmontables	Cuándo se debe limpiar	Cómo se debe limpiar
Bandeja de goteo	Vacíe la bandeja de goteo a diario en cuanto el indicador de "bandeja de goteo llena" rojo sobresalga de la bandeja de goteo (Fig. 29). Limpia la bandeja de goteo semanalmente.	Quite la bandeja (Fig. 30) de goteo y enjuáguela bajo el grifo con un poco de detergente líquido. También puede lavar la bandeja de goteo en el lavavajillas. El panel frontal del recipiente de posos de café (Fig. A15) no es apto para el lavavajillas.
LatteGo	Después de cada uso	En primer lugar, limpie el LatteGo mientras está conectado al aparato utilizando el programa "Limpieza rápida de leche" (consulte 'Limpieza rápida de LatteGo'). A continuación, retírelo del aparato y enjuáguelo bajo el grifo o límpielo en el lavavajillas.
Lubricación del grupo de preparación	Cada 2 meses	Consulte la tabla de lubricación y lubrique el grupo de preparación del café con la grasa Philips (consulte 'Lubricación del grupo de preparación').
Depósito de agua	Semanalmente	Enjuague el depósito de agua bajo el grifo
Parte delantera del aparato	Semanalmente	Limpie con un paño no abrasivo

Limpieza del grupo de preparación

La limpieza periódica del grupo de preparación de café impide que los residuos de café obstruyan los circuitos internos. Visite www.philips.com/coffee-care para ver los vídeos en los que se explica cómo quitar, introducir y limpiar el grupo de preparación de café.

Limpieza de la unidad de preparación de café bajo el grifo

- 1 Extraiga el grupo (consulte 'Retirada e inserción del grupo de preparación del café') de preparación del café.
- 2 Enjuague bien el grupo de preparación de café con agua. Limpie exhaustivamente el filtro (Fig. 31) superior del grupo de preparación del café.
- 3 Deje que el grupo de preparación de café se seque al aire antes de volver a colocarlo. Para evitar que se introduzcan fibras en el interior, no seque el grupo de preparación del café con un paño.

Limpieza del grupo de preparación de café con pastillas desengrasantes

Utilice pastillas desengrasantes de café Philips exclusivamente.

- 1 Toque el icono Limpiar  y utilice las flechas hacia arriba y hacia abajo para seleccionar "Limpieza del grupo de preparación de café".
- 2 Toque el icono OK (Aceptar) para confirmar y, a continuación, siga las instrucciones que aparecen en pantalla.

Lubricación del grupo de preparación

Para mejorar el rendimiento del aparato, le sugerimos que lubrique el grupo de preparación de café cada 2 meses para asegurarse de que las piezas móviles sigan moviéndose sin problemas.

- 1 Aplique una capa fina de grasa en el pistón (parte gris) del grupo (Fig. 32) de preparación del café.

32 Español

- 2 Aplique una capa fina de grasa alrededor del eje (parte gris) de la parte inferior del grupo (Fig. 33) de preparación del café.
- 3 Aplique una fina capa de grasa a los raíles de guía de ambos lados (Fig. 34).

Limpieza de LatteGo (depósito de leche)

Limpieza rápida de LatteGo

- 1 Asegúrese de que LatteGo esté bien colocado en la cafetera (Fig. 10).
- 2 Coloque una taza debajo de la boquilla de agua.
- 3 Toque el icono Limpiar  y utilice las flechas hacia arriba y hacia abajo para seleccionar el programa "Limpieza rápida de leche".
- 4 Toque el icono OK (Aceptar) para confirmar y, a continuación, siga las instrucciones que aparecen en la pantalla para eliminar toda la leche que pueda quedar en el sistema de leche.
 - El sistema de leche dispensará pequeños chorros de agua caliente.
- 5 Guarde el LatteGo con la leche restante en la nevera.

Limpieza de LatteGo a fondo

- 1 Quite LatteGo de la máquina (Fig. 35).
- 2 Vierta la leche restante.
- 3 Pulse el botón de liberación y quite el depósito de leche del marco de LatteGo (Fig. 36).
- 4 Limpie todos los componentes en el lavavajillas o bajo el grifo con agua tibia y un poco de detergente líquido.

Filtro de agua AquaClean

AquaClean está activado en la cafetera. Para conservar el sabor del café, se puede colocar el filtro de agua AquaClean en el depósito de agua. También reduce la necesidad de descalcificar, ya que reduce la acumulación de cal en el aparato. El filtro de agua AquaClean se puede adquirir en un distribuidor local, en los centros de servicio autorizados o en línea en www.philips.com/parts-and-accessories.

Indicación del estado del filtro AquaClean

Cuando AquaClean está activo, el estado del filtro AquaClean siempre está visible en la pantalla en forma de porcentaje.

- Si el estado del filtro AquaClean es del 10 % o menos, la pantalla muestra un mensaje durante 2 segundos cada vez que se enciende el aparato. Este mensaje aconseja comprar un filtro nuevo.
- Si el estado del filtro es 0 %, el aparato pide que se sustituya el filtro AquaClean cada vez que se enciende.



Activación del filtro de agua AquaClean (5 min)

i El aparato no detecta automáticamente que se ha colocado un filtro en el depósito de agua. Por lo tanto, es necesario activar cada filtro de agua AquaClean nuevo instalado en el menú "Limpiar".

Cuando el aparato deja de mostrar el mensaje de activación del filtro, todavía es posible activar un filtro de agua AquaClean, pero primero es necesario descalcificar el aparato.

i El aparato desde estar completamente libre de depósitos de cal antes de empezar a usar el filtro de agua AquaClean.

Antes de activar el filtro de agua AquaClean, este debe prepararse remojándolo en agua, tal como se describe más adelante. Si no lo hace, en el aparato podría entrar aire en lugar de agua, lo que provoca mucho ruido e impide que el aparato prepare café.

- 1 Toque el icono de limpieza  y utilice los iconos hacia arriba y hacia abajo para seleccionar "AquaClean".
- 2 Toque el icono OK (Aceptar) para confirmar.
- 3 Cuando aparezca la pantalla de activación, vuelva a tocar el icono OK (Aceptar). Siga las instrucciones de la pantalla.
- 4 Sacuda el filtro durante unos 5 segundos (Fig. 37).
- 5 Sumerja el filtro boca abajo en una jarra con agua fría y agítelo/presiónelo (Fig. 38).
- 6 Inserte el filtro en posición vertical en la conexión del filtro del depósito de agua. Presiónelo hasta el punto más bajo posible (Fig. 39).
- 7 Llene el depósito con agua y colóquelo de nuevo en la cafetera.
- 8 Si está colocado, retire el LatteGo.
- 9 Coloque un cuenco debajo de la boquilla de agua caliente.
- 10 Pulse el botón de inicio/parada  para empezar el proceso de activación.
- 11 Se dispensará agua caliente por la boquilla del agua caliente durante 1 minuto.
- 12 Ahora el filtro está activado correctamente.

Sustitución del filtro de agua AquaClean (5 min)

Cuando hayan pasado 95 litros de agua por el filtro, este dejará de funcionar. El indicador de estado de AquaClean baja hasta el 0 % para recordarle que debe sustituir el filtro. Es posible sustituir el filtro sin tener que descalcificar primero el aparato mientras se muestre el indicador de estado de AquaClean en la pantalla. Si no se sustituye el filtro de agua AquaClean a tiempo, el indicador de AquaClean se apaga al cabo de un tiempo. En ese caso, aún puede sustituir el filtro, pero antes deberá descalcificar el aparato.

Cuando el indicador de estado de AquaClean baja hasta el 0 % o cuando el aparato le recuerda que debe reemplazar el filtro AquaClean:

- 1 quite el filtro de agua AquaClean antiguo.
- 2 instale un filtro nuevo y actívelo como se describe en el capítulo "Activación del filtro de agua AquaClean (5 min)".

i Sustituya el filtro de agua AquaClean como mínimo cada 3 meses, aunque el aparato no indique aún que es necesaria la sustitución.

Procedimiento de descalcificación (30 minutos)

Utilice solo descalcificador Philips. No utilice en ningún caso descalcificadores a base de ácido sulfúrico, ácido clorhídrico, ácido sulfámico o acético (vinagre), ya que pueden dañar el circuito de agua del aparato y no disolver correctamente la cal. No utilizar el descalcificador de Philips anulará la garantía. No descalcificar el aparato también anulará la garantía. Puede comprar la solución descalcificadora de Philips en la tienda en línea www.philips.com/coffee-care.

Cuando el aparato necesita descalcificación, aparece un mensaje en la pantalla.

- 1 Toque el icono Limpiar  en la interfaz de usuario y seleccione "Descalcificación" en el menú.
- 2 Siga las instrucciones de la pantalla.
- 3 Si está colocado, retire el LatteGo.
- 4 Retire la bandeja de goteo y el recipiente de posos de café, vacíelos y vuelva a colocarlos en su lugar.
- 5 Extraiga el depósito de agua y vacíelo. Luego quite el filtro de agua AquaClean.
- 6 Vierta todo el contenido de la botella de descalcificador Philips en el depósito de agua y llénelo de agua hasta la indicación Calc/Clean (Fig. 40). Después, vuelva a colocarlo en la máquina.

- 7 Coloque un recipiente grande (1,5 l) debajo de la boquilla dispensadora de café y la boquilla del agua.
- 8 Pulse el botón de inicio/parada ►■ para iniciar el proceso de descalcificación. El proceso de eliminación de los depósitos de cal dura aproximadamente 30 minutos y consiste en un ciclo de descalcificación y un ciclo de enjuagado.
- 9 Espere hasta que la máquina deje de dispensar agua. Vuelva a llenar el depósito de agua en cuanto se muestre el mensaje en la pantalla. El procedimiento de descalcificación habrá finalizado cuando la máquina deje de dispensar agua.
- 10 Instale y active un nuevo filtro de agua AquaClean en el depósito de agua.
 - Al finalizar el procedimiento de descalcificación, el aparato le recuerda que debe instalar el filtro AquaClean nuevo (consulte 'Sustitución del filtro de agua AquaClean (5 min)').

 Consejo: El uso del filtro AquaClean reduce la necesidad de descalcificación.

Qué hacer si el proceso de descalcificación se interrumpe

Puede salir del procedimiento de descalcificación pulsando el botón de encendido/apagado del panel de control. Si el proceso de descalcificación se interrumpe antes de que termine, realice lo siguiente:

- 1 Vacíe y lave bien el depósito de agua.
- 2 Llene el depósito con agua hasta la indicación de nivel Calc/clean y vuelva a encender el aparato.
- 3 Antes de preparar cualquier bebida, realice un ciclo de enjuague manual. Para realizar un ciclo de enjuague manual, primero dispense medio depósito de agua pulsando el icono de agua caliente repetidamente y luego prepare 2 tazas de café molido sin añadir café molido.

 Si el procedimiento de descalcificación no se ha completado, el aparato requerirá otro procedimiento de descalcificación tan pronto como sea posible.

Solicitud de accesorios

Para limpiar y descalcificar el aparato, utilice solamente productos de mantenimiento de Philips. Estos productos se pueden adquirir en su distribuidor local, en los centros de servicio autorizados o en línea en www.philips.com/parts-and-accessories. Para encontrar la lista completa de repuestos en línea, introduzca el número de modelo de la máquina. Puede encontrar el número de modelo en el interior de la puerta de mantenimiento.

Productos de mantenimiento y números de tipo:





- Solución descalcificadora CA6700
- Filtro de agua AquaClean CA6903
- Grasa para el grupo de preparación de café HD5061
- Pastillas desengrasantes de café CA6704

 Los filtros Brita no son compatibles con este aparato.

Resolución de problemas

Este capítulo resume los problemas más comunes que pueden surgir al usar el aparato. Vídeos de ayuda y una lista completa de las preguntas más frecuentes están disponible en www.philips.com/coffee-care. Si no logra solucionar el problema, póngase en contacto con el Centro de Atención al Cliente de Philips en su país. Para información de contacto, consulte el folleto de la garantía.

Iconos de advertencia

Icono de advertencia	Solución
	<p>La pantalla muestra el icono de depósito de agua vacío.</p> <ul style="list-style-type: none"> - El depósito de agua está casi vacío. Llene el depósito de agua con agua limpia hasta la indicación de nivel máximo. - El depósito de agua no está en el lugar. Vuelva a colocar el depósito de agua.
	<p>La pantalla muestra el icono de añadir café en grano.</p> <ul style="list-style-type: none"> - Llene el recipiente para café con café en grano.
	<p>La pantalla muestra el icono de recipiente de café molido vacío.</p> <ul style="list-style-type: none"> - El recipiente de posos de café está lleno. Retire y vacíe el recipiente de posos de café con el aparato encendido. Espere 5 segundos antes de volver a colocarlo.
	<p>La pantalla muestra el icono de insertar el grupo de preparación de café.</p> <ul style="list-style-type: none"> - El grupo de preparación del café no está colocado o no está colocado correctamente. Retire el grupo de preparación del café y asegúrese de que está bloqueado en su sitio. Consulte el capítulo "Retirada e inserción del grupo de preparación del café" para obtener instrucciones paso a paso.

Códigos de error

A continuación, encontrará una lista de los códigos de error que muestran problemas que puede solucionar sin ayuda. Las instrucciones en vídeo están disponibles en www.philips.com/coffee-care. Si aparece otro código de error, póngase en contacto con el Centro de Atención al Cliente de su país. Para información de contacto, consulte el folleto de la garantía.

Código de error	Problema	Posible solución
01	La abertura de café está obstruida.	Apague la máquina y desenchúfela. Extraiga el grupo de preparación del café. Luego abra la tapa del compartimento de café molido e introduzca el mango de una cuchara. Mueva el mango arriba y abajo hasta que caiga el café molido que está atascado. Visite www.philips.com/coffee-care para ver el vídeo de instrucciones detalladas.
03	El grupo de preparación de café está sucio o no está bien engrasado.	Apague la máquina. Enjuague el grupo de preparación con agua limpia, deje que se seque y después lubríquelo. Consulte el capítulo 'Limpieza del grupo de preparación de café' o visite www.philips.com/coffee-care para ver el vídeo de instrucciones detalladas. Después, encienda la máquina de nuevo.
04	El grupo de preparación de café no está colocado correctamente.	Apague la máquina. Quite el grupo de preparación del café y vuelva a insertarlo. Asegúrese de que el grupo de preparación del café está en la posición correcta antes de introducirlo. Consulte el capítulo 'Manejo del grupo de preparación de café' o visite www.philips.com/coffee-care para ver el vídeo de instrucciones detalladas. Después, encienda la máquina de nuevo.
05	Hay aire en el circuito de agua.	Encienda y apague el aparato para reiniciarlo. Si funciona, dispense 2 o 3 tazas de agua caliente. Elimine los depósitos de cal de la máquina si no lo ha hecho desde hace mucho tiempo.



Código de error	Problema	Posible solución
	El filtro AquaClean no se preparó de forma adecuada antes de la instalación o está obstruido.	Retire el filtro AquaClean e intente preparar un café otra vez. Si funciona, asegúrese de que el filtro AquaClean se ha preparado de forma adecuada antes de colocarlo otra vez. Vuelva a colocar el filtro AquaClean en el depósito de agua. Si no funciona, es posible que el filtro esté obstruido y sea preciso cambiarlo.
11	Es necesario ajustar la cafetera a temperatura ambiente	Deje que la cafetera se temple durante un tiempo desde la temperatura de transporte o del exterior hasta la temperatura ambiente. Apague el aparato, espere 30 minutos y vuelva a encenderlo. Si esto no funciona, póngase en contacto con el Servicio de Atención al Cliente de su país. Para información de contacto, consulte el folleto de la garantía.
14	La máquina está recalentada.	Apague el aparato y enciéndalo de nuevo después de 30 minutos.
19	La cafetera no está bien enchufada a la toma de corriente.	Compruebe que el enchufe pequeño del cable de alimentación esté bien conectado a la toma de la parte posterior de la cafetera.

Tabla de resolución de problemas

Este capítulo resume los problemas más comunes que pueden surgir al usar la máquina. Vídeos de ayuda y una lista completa de las preguntas más frecuentes están disponible en www.philips.com/coffee-care. Si no logra solucionar el problema, póngase en contacto con el Centro de Atención al Cliente de Philips en su país. Para información de contacto, consulte el folleto de la garantía.

Problema	Causa	Solución
Hay algunos residuos de café dentro de la cafetera nueva.	Esta máquina se ha probado con café.	Aunque se ha limpiado cuidadosamente, es posible que quede algún residuo de café. Sin embargo, la cafetera es absolutamente nueva.
La bandeja de goteo se llena rápidamente/siempre hay algo de agua en la bandeja de goteo.	Esto es normal. La máquina utiliza agua para enjuagar el circuito interno y el grupo de preparación del café. Parte del agua fluye a través del sistema interno y directamente hacia la bandeja de goteo.	Vacíe la bandeja de goteo a diario en cuanto el indicador de "bandeja de goteo llena" rojo sobresalga de la tapa de la bandeja de goteo. Consejo: Coloque una taza debajo de la boquilla dispensadora para recoger el agua de enjuagado que sale.
El icono de vaciar el recipiente de posos de café permanece encendido.	Se ha vaciado el recipiente de posos de café mientras el aparato estaba apagado, o se ha colocado de nuevo demasiado rápido.	Vacíe siempre el recipiente de posos de café con la máquina encendida. Retire el recipiente de posos de café, espere al menos 5 segundos y luego vuelva a insertarlo.

Problema	Causa	Solución
La máquina solicita que se vacíe el recipiente de posos de café aunque no esté lleno.	El contador de la máquina no se ha puesto a cero la última vez que se ha vaciado el recipiente de posos de café.	Espere siempre aproximadamente 5 segundos cuando vuelva a colocar el recipiente de posos de café. De esta forma, el contador de posos de café se restablecerá a cero y se contará correctamente el número de discos de café.
El recipiente de posos de café está demasiado lleno y el icono de vaciar el recipiente de posos de café no aparece en la pantalla.	Ha quitado la bandeja de goteo sin vaciar el recipiente de posos.	Vacíe siempre el recipiente de posos de café con la máquina encendida. Si vacía el recipiente de posos de café con la máquina apagada, el contador de posos de café no se restablecerá.
No puedo retirar el grupo de preparación del café.	El grupo de preparación de café no está en la posición correcta.	Cuando quite la bandeja de goteo, vacíe también el recipiente de posos de café, incluso si solo contiene unos cuantos posos de café. Esto garantiza que el contador de discos de café se restablezca a cero y que el número de discos de café se cuente correctamente.
No puedo insertar el grupo de preparación de café.	El grupo de preparación de café no está en la posición correcta.	Restablezca la máquina de la siguiente manera: cierre la puerta de mantenimiento y vuelva a colocar el depósito de agua. Apague y vuelva a encender la cafetera y espere a que se enciendan las luces de los iconos de las bebidas. Haga otro intento de quitar el grupo de preparación de café. Consulte el capítulo "Retirada e inserción del grupo de preparación del café" para obtener instrucciones paso a paso.
No puedo insertar el grupo de preparación de café.	El grupo de preparación de café no está en la posición correcta.	Restablezca la máquina de la siguiente manera: cierre la puerta de mantenimiento y vuelva a colocar el depósito de agua. Deje fuera el grupo de preparación del café. Apague la máquina y desenchúfela. Espere 30 segundos, luego vuelva a conectar la cafetera, enciéndala y espere a que se enciendan las luces de los iconos de bebidas. Después, ponga el grupo de preparación en la posición correcta y vuelva a introducirlo en la cafetera. Consulte el capítulo "Retirada e inserción del grupo de preparación del café" para obtener instrucciones paso a paso.

Problema	Causa	Solución
El café está aguado.	El grupo de preparación de café está sucio o debe lubricarse.	Retire el grupo (consulte 'Extracción del grupo de preparación de café de la máquina') de preparación de café, enjuáguelo bajo el grifo y deje que se seque. Luego lubrique los componentes móviles (consulte 'Lubricación del grupo de preparación').
	La máquina está realizando el procedimiento de ajuste automático. Este procedimiento se inicia automáticamente cuando se utiliza la máquina por primera vez, al cambiar a otro tipo de granos de café o tras un largo periodo sin uso.	Prepare 5 tazas de café al principio para permitir que la máquina complete el procedimiento de ajuste automático.
	El molinillo está configurado con un ajuste demasiado grueso.	Configura el molinillo con un ajuste más fino (más bajo). Preparar 2 o 3 bebidas para poder saborear toda la diferencia.
El café no está lo suficientemente caliente.	La temperatura ajustada es demasiado baja.	Ajuste la temperatura al máximo. Para ajustar la temperatura, pulse el icono Ajustes  .
	El ciclo de enjuagado automático está desactivado.	Active el ciclo de enjuagado automático pulsando el botón "Settings" ("Ajustes").  . Cuando este ajuste esté activado, la cafetera se calentará y ejecutará un ciclo de enjuagado automático cuando la encienda.
	Una taza fría reduce la temperatura de la bebida.	Calienta las tazas previamente enjuagándolas con agua caliente.
	Si se añade leche, se reduce la temperatura de la bebida.	Independientemente de si añade leche caliente o fría, añadir leche siempre reduce la temperatura del café. Calienta las tazas previamente enjuagándolas con agua caliente.
No sale café o sale con mucha lentitud.	El filtro de agua AquaClean no se ha preparado correctamente para su instalación.	Quite el filtro AquaClean y dispense un poco de agua caliente. Si esto funciona, significa que el filtro AquaClean no estaba bien instalado. Vuelva a instalar y activar el filtro AquaClean y siga todos los pasos del capítulo 'Filtro de agua AquaClean'.
		Tras un largo periodo sin uso, es necesario preparar el filtro de agua AquaClean para volver a usarlo y dispensar 2 o 3 tazas de agua caliente.
	El filtro de agua AquaClean está obstruido.	Cambie el filtro de agua AquaClean cada 3 meses. Un filtro de más de 3 meses puede obstruirse.

Problema	Causa	Solución
	El molinillo está configurado con un ajuste demasiado fino.	Configura el molinillo con un ajuste más grueso (más alto). Tenga en cuenta que esto afectará al sabor del café.
	El grupo de preparación del café está sucio.	Retire el grupo de preparación de café y enjuáguelo bajo el grifo (consulte 'Limpieza de la unidad de preparación de café bajo el grifo').
	La boquilla dispensadora de café está sucia.	Limpie la boquilla dispensadora de café y sus orificios con un limpiapipas o una aguja.
	El compartimento de café molido está obstruido	Apague la máquina y retire el grupo de preparación del café. Abra la tapa del compartimento de café molido e introduzca en él el mango de la cuchara. Mueva el mango arriba y abajo hasta que caiga el café molido que está atascado (Fig. 28).
	El circuito de la máquina está atascado por depósitos de cal.	Descalcifica la máquina con el descalcificador Philips. Descalcifique siempre que la cafetera lo solicite.
La máquina no produce espuma de leche.	LatteGo no está colocado correctamente.	Asegúrese de que el depósito de leche está correctamente montado en el marco de LatteGo (debe hacer un clic) (consulte 'Montaje del LatteGo').
	El depósito de leche o el marco de LatteGo están sucios.	Desmonte LatteGo y enjuague ambas piezas bajo el grifo o lávelas en el lavavajillas.
	El tipo de leche utilizado no es adecuado para producir espuma.	Los diferentes tipos de leche producen como resultado cantidades y calidades diferentes de espuma. Hemos probado los siguientes tipos de leche que han demostrado producir espuma de leche con buenos resultados: leche de vaca semidesnatada o entera, y leche sin lactosa.
Sale leche de la parte inferior del depósito de leche de LatteGo.	El marco y el depósito de leche no están montados correctamente.	Inserte primero la parte superior del depósito de leche bajo el gancho de la parte superior del marco. Luego encaje la parte inferior del depósito de leche. Oirá un clic cuando se encaje en su lugar.
	El depósito de leche o el marco de LatteGo están sucios.	Desmonte LatteGo y enjuague ambas piezas bajo el grifo o lávelas en el lavavajillas.

Problema	Causa	Solución
Parece que la máquina pierde líquido.	La máquina utiliza agua para enjuagar el circuito interno y el grupo de preparación del café. Esta agua fluye a través del sistema interno y directamente hacia la bandeja de goteo. Esto es normal.	Vacíe la bandeja de goteo todos los días o en cuanto el indicador de "bandeja de goteo llena" sobresalga de la tapa de la bandeja de goteo. Consejo: coloque una taza debajo de la boquilla dispensadora para recoger el agua de enjuague y reducir la cantidad de agua en la bandeja de goteo.
	La bandeja de goteo está demasiado llena y ha rebosado, lo que da la impresión de que hay una fuga en la máquina.	Vacíe la bandeja de goteo todos los días o en cuanto el indicador de "bandeja de goteo llena" sobresalga de la tapa de la bandeja de goteo.
	El depósito de agua no está completamente insertado, algo de agua se fuga del depósito de agua y se introduce en la cafetera.	Asegúrate de que el depósito de agua esté en la posición correcta: retíralo y vuelve a insertarlo presionándolo todo lo posible.
	El grupo de preparación del café está sucio u obstruido.	Enjuague el grupo de preparación del café.
	La máquina no está colocada en una superficie horizontal.	Coloque la máquina sobre una superficie horizontal para que la bandeja de goteo no rebose y el indicador de "bandeja de goteo llena" funcione correctamente.
No puedo activar el filtro de agua AquaClean y la máquina solicita que se realice una descalcificación.	No se ha instalado o sustituido el filtro a tiempo después de que la pantalla haya mostrado el recordatorio de AquaClean. Esto significa que el aparato ya no está completamente libre de depósitos de cal.	Primero descalcifique la máquina y luego instale el filtro de agua AquaClean.
El filtro nuevo del agua no encaja.	Está intentado instalar un filtro diferente del filtro de agua Philips AquaClean.	El aparato solamente admite el filtro de agua Philips AquaClean.
	La junta de goma del filtro de agua AquaClean no está en su lugar.	Vuelva a colocar la junta de goma en el filtro de agua AquaClean.
La máquina hace mucho ruido.	Es normal que el aparato haga algún ruido durante el uso.	Si la máquina empieza a hacer un ruido diferente, limpie el grupo de preparación de café y lubríquelo (consulte 'Lubricación del grupo de preparación').

Problema	Causa	Solución
	El filtro de agua AquaClean no se ha preparado correctamente y ahora entra aire en la máquina.	Retire el filtro de agua AquaClean del depósito de agua y prepárelo correctamente para su uso antes de volver a colocarlo. Consulte el capítulo "Filtro de agua AquaClean" para obtener instrucciones paso a paso.
	El depósito de agua no se ha introducido completamente y entra aire en la máquina.	Asegúrate de que el depósito de agua esté en la posición correcta: retíralo y vuelve a insertarlo presionándolo todo lo posible.

Especificaciones técnicas

El fabricante se reserva el derecho a mejorar las especificaciones técnicas del producto. Todas las cantidades predefinidas son aproximadas.

Descripción	Valor
Dimensiones (ancho x alto x largo)	246 x 377 x 434 mm
Peso	7.5 - 8 kg
Longitud del cable de alimentación	1200 mm
Depósito de agua	1,8 litros
Capacidad de la tolva de granos de café	275 g
Capacidad del recipiente para posos de café	12 discos
Capacidad de LatteGo (depósito de leche)	250 ml
Altura de la boquilla ajustable	88-145 mm
Tensión nominal - Potencia nominal - Fuente de alimentación	Consulte la etiqueta de datos del interior de la puerta de mantenimiento (Fig. A11)

Conteúdo

Visão geral da cafeteira (Fig. A)	42
Painel de controle	42
Introdução	43
Antes da primeira utilização	44
Preparo de bebidas	45
Bebidas personalizadas	47
Ajuste das configurações da cafeteira	48
Remoção e inserção do conjunto de preparo	49
Limpeza e manutenção	49
Filtro d'água AquaClean	51
Procedimento de descalcificação (30 min.)	53
Encomenda de acessórios	54
Solução de problemas	54
Especificações técnicas	60

Visão geral da cafeteira (Fig. A)

A1	Painel de controle	A10	Porta de manutenção
A2	Porta-xícaras	A11	Etiqueta de dados com o número do tipo
A3	Tampa do compartimento para pó de café	A12	Reservatório de água
A4	Tampa do funil para grãos	A13	Bico para água quente
A5	Bico ajustável para café	A14	Reservatório de borra de café
A6	Tomada para o cabo de alimentação	A15	Painel frontal do reservatório de borra de café
A7	Botão de ajuste de moagem	A16	Tampa da bandeja de gotejamento
A8	Funil para grãos de café	A17	Bandeja de gotejamento
A9	Conjunto de preparação	A18	Indicador de "bandeja de gotejamento cheia"

Acessórios

A19	Cabo de alimentação	A22	Colher medidora
A20	Bisnaga de lubrificante	A23	Fita de teste de dureza da água
A21	Filtro d'água AquaClean	A24	LatteGo (recipiente para leite)

Painel de controle



Existem várias versões desta máquina de espresso, com diferentes painéis de controle. Cada versão tem seu próprio número de modelo. Você pode encontrar o número do modelo na etiqueta de dados na parte

interna da porta de manutenção (Fig. A11). O número do tipo também pode ser encontrado ao tocar no ícone "Configurações"  e selecionar "Suporte".

Consulte a Figura C e D para ter uma visão geral de todos os botões e ícones. Veja a descrição a seguir.

Use as setas para cima e para baixo para rolar pelo visor e toque no ícone "OK" para selecionar ou confirmar suas escolhas.

Todos os tipos (Fig. C/D)

C1/D1 Ícones de bebida com um toque	C4. Ícones de navegação (para cima, para baixo, voltar, ok)	C7. Menu Limpeza 
C2/D2. Menu com Mais bebidas	C5. Visor	C8. Perfis pessoais 
C3 Iniciar/parar ►■ Iniciar/Parar	C6. Configurações da cafeteira 	C9. Botão Liga/Desliga

Somente Série 4000 (Fig. C)

Ícones de bebida com um toque C1: Espresso, café, americano, café gelado, cappuccino, latte macchiato

Somente Série 5000 (Fig. D)

Ícones de bebida com um toque D1: Espresso, café, americano, cappuccino, latte macchiato, café gelado, leite gelado

Introdução

Parabéns pela compra de uma cafeteira totalmente automática Philips! Para aproveitar todos os benefícios que oferecemos, registre seu produto no site www.philips.com/welcome.

Leia com atenção o livreto de segurança separado antes de usar a cafeteira pela primeira vez e guarde-o para consultas futuras.

Para ajudá-lo a começar e aproveitar ao máximo sua cafeteira, oferecemos suporte de várias maneiras. Na caixa você encontra:

- 1 O guia de início rápido com instruções de uso em imagens e informações sobre limpeza e manutenção.
- 2 Um livreto de segurança, separado, com instruções sobre como usar a cafeteira de forma segura.
- 3 Para obter suporte online (este manual do usuário estendido, perguntas frequentes, vídeos etc.), leia o código QR na capa deste livreto para baixar o app ou acesse www.philips.com/coffee-care.

i Há várias versões desta cafeteira, que têm diferentes recursos. Cada versão tem seu próprio número de modelo. Você pode encontrar o número do modelo na etiqueta de dados na parte interna da porta de manutenção (consulte a Fig. A11).

i Esta cafeteira foi testada com café. Embora ela tenha sido cuidadosamente limpa, pode haver alguns resíduos de café. No entanto, garantimos que esta cafeteira é absolutamente nova.

A cafeteira ajusta automaticamente a quantidade de pó usada para preparar o café de melhor sabor. Para permitir que a cafeteira complete o ajuste automático, é preciso preparar cinco cafés.

Lave o LatteGo (recipiente para leite) antes de usá-lo pela primeira vez.

Antes da primeira utilização

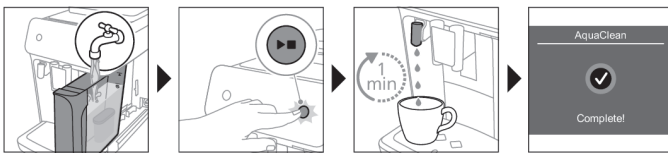
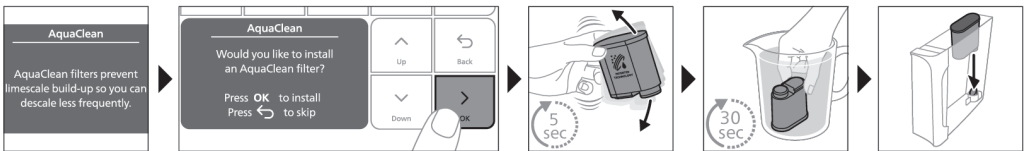
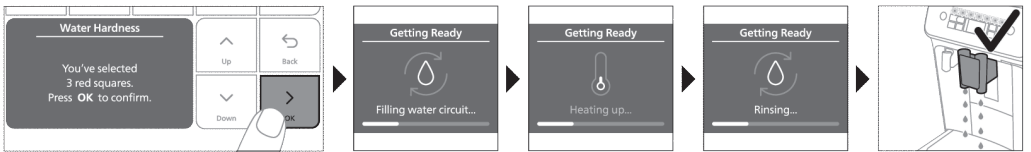
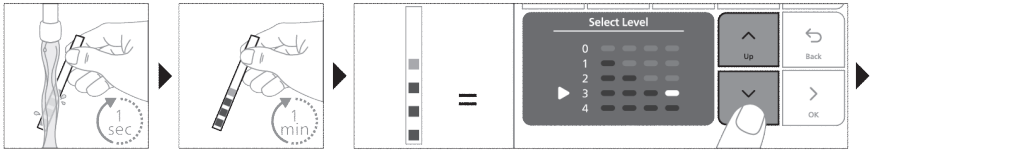
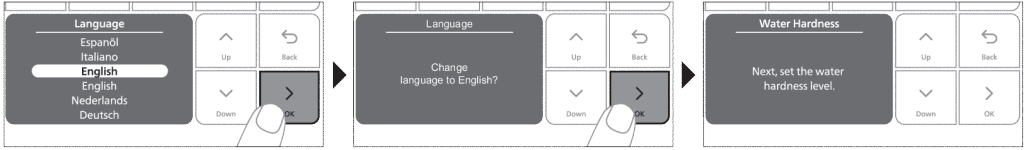
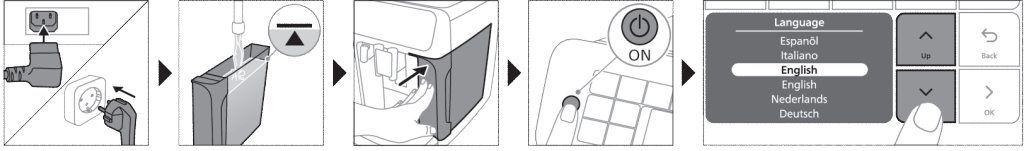

Montagem do LatteGo



Preparo de bebidas

Etapas gerais

- 1 Encha o reservatório com água da torneira e o funil com grãos.
- 2 Insira o plugue pequeno no soquete localizado na parte traseira da cafeteira. Insira o plugue na tomada elétrica.
- 3 Pressione o botão liga/desliga para ligar a cafeteira.
 - Quando todas as luzes dos ícones de bebidas ficarem continuamente acesas, a cafeteira estará pronta para uso.
- 4 Coloque uma xícara sob o bocal de saída de café. Deslize o bico de saída de café para cima ou para baixo para ajustar a altura ao tamanho da xícara ou do copo que você estiver usando (fig. 2).

Preparação de café com grãos

- 1 Para preparar um café, toque no ícone da bebida de sua preferência ou toque no ícone Mais "bebidas".
 - Agora você pode ajustar a bebida ao seu paladar. Use as setas para cima e para baixo para ajustar a intensidade do café. Toque no ícone "OK" se você quiser ajustar outras configurações.
- 2 Pressione o botão Iniciar/Parar ► para qualquer momento para começar a passar a bebida selecionada.
- 3 Para interromper a preparação do café antes de a cafeteira terminar, pressione o botão Iniciar/Parar ► novamente.

i Para preparar dois cafés ao mesmo tempo, toque no ícone da bebida duas vezes ou selecione o ícone "2x" ao rolar a barra dedicada.

⚠ Não use grãos de café caramelizados nem aromatizados.

Preparação de bebidas à base de leite com LatteGo (recipiente para leite)

⚠ O LatteGo consiste em um recipiente para leite, uma estrutura e uma tampa de armazenamento. Para evitar vazamento, a estrutura e o recipiente para leite devem estar montados corretamente antes de serem enchidos.

- 1 Para montar o LatteGo, primeiro insira a parte superior do recipiente sob o gancho na parte superior da estrutura (fig. 8). Em seguida, pressione a parte inferior do recipiente para leite. Você ouvirá um clique quando ele travar no lugar (fig. 9).

Nota: O recipiente para leite e a estrutura devem estar limpos antes de serem instalados.

- 2 Incline ligeiramente o LatteGo e coloque-o no bicox de água quente (fig. 10). Em seguida, pressione-o até encaixá-lo (fig. 11).
- 3 Preencha o LatteGo com leite (fig. 12). Não encha o recipiente para leite além da indicação máxima.

i Se você tiver personalizado a quantidade de leite, talvez seja necessário encher o recipiente com mais ou menos leite do que o indicado para esta bebida no LatteGo.

☞ Sempre use leite gelado, para obter os melhores resultados.

- 4 Coloque uma xícara na bandeja de gotejamento.
- 5 Toque no ícone da bebida à base de leite de sua preferência ou toque no ícone "Mais bebidas" para selecionar uma bebida diferente
 - Agora você pode ajustar a bebida conforme sua preferência.

- 6 Pressione o botão Iniciar/Parar ►■.
 - Ao preparar um cappuccino, flat white, latte macchiato, capuccino gelado ou leite gelado, a cafeteira primeiro serve o leite, depois faz o café. Ao preparar um caffè latte, café com leite, caffè latte gelado ou café com leite gelado, a cafeteira primeiro serve o leite, depois faz o café.
 - Para interromper a colocação do leite antes de a cafeteira despejar a quantidade predefinida, pressione o botão Iniciar/Parar ►■.
- 7 Para interromper a preparação da bebida toda (leite e café) antes de a cafeteira terminar, mantenha pressionado o botão Iniciar/Parar ►■.

Preparo de bebidas geladas

i O café é preparado com água morna. Prepare sobre cubos de gelo para obter melhores resultados.

- 1 Pegue um copo e encha dois terços com cubos de gelo.
- 2 Coloque um copo sob o bocal de saída de café.
- 3 Toque no ícone de café gelado.
 - Agora você pode ajustar a bebida ao seu paladar.

i Para aroma, recomendamos usar a intensidade 3.

- 4 Pressione o botão Iniciar/Parar ►■.
- 5 Para interromper a preparação do café antes de a cafeteira terminar, pressione o botão Iniciar/Parar ►■ novamente.
- 6 Para um café gelado especial, complete com leite frio.

Jato de ar (ExtraShot)

Sua cafeteira oferece a você a possibilidade de adicionar uma dose extra de Ristretto às suas bebidas à base de café e leite, caso você queira, por exemplo, um café mais forte.

- 1 Coloque uma xícara sob o bico
- 2 Toque em um dos ícones de bebidas para selecionar uma bebida ou toque no ícone "Mais bebidas" para selecionar uma bebida.
- 3 Use a seta para cima para definir a intensidade, até o nível superior, e selecione a função ExtraShot.
- 4 Toque no ícone "OK" se você quiser personalizar as outras configurações. Em seguida, pressione o ícone "Iniciar/Parar" ►■ para passar a bebida.
- 5 Para interromper a preparação da bebida antes de a cafeteira terminar, pressione o ícone "Iniciar/Parar" ►■ novamente.

i Quando você seleciona a função ExtraShot, só será possível extrair um café por vez.

Preparação do café com pó de café

Você pode optar por usar café moído em vez de em grãos, caso prefira um tipo de café diferente ou café descafeinado.

- 1 Abra a tampa do compartimento de café moído e despeje uma colher de medida nivelada de pó dentro dele (fig. 14). Feche a tampa.
- 2 Toque em um dos ícones de bebida ou toque no ícone "Mais bebidas" para selecionar outra bebida.
- 3 Selecione a função de café pré-moído. Você pode fazer isso de duas maneiras diferentes:
 - use a seta para baixo para definir a intensidade, até o nível inferior, e selecione a função pré-moído.
 - pressione o ícone "Configurações" ⚙ e use a seta para baixo para selecionar a função pré-moído.
- 4 Para interromper a preparação do café antes de a cafeteira terminar, pressione o botão Iniciar/Parar ►■ novamente.

- i** Ao selecionar a função de café pré-moído:
- ela é automaticamente armazenada.
 - você só poderá preparar um café por vez.
 - você não poderá selecionar uma intensidade de aroma diferente.

Distribuição de água quente

- 1 Se estiver encaixado, remova o LatteGo.
- 2 Coloque uma xícara sob o bico de água quente.
- 3 Toque no ícone "Mais bebidas" e use as setas para cima e para baixo para selecionar água quente.
- 4 Use as setas para cima e para baixo para ajustar a quantidade e/ou temperatura da água quente conforme sua preferência.
- 5 Pressione o botão Iniciar/Parar ►■.
 - A água quente sai pelo bico de água quente (fig. 15).
- 6 Para interromper a água quente antes de a cafeteira terminar, pressione o botão ►■ Iniciar/Parar novamente.

Bebidas personalizadas

A cafeteira permite ajuste das configurações de uma bebida conforme sua preferência e armazenamento da bebida ajustada em um perfil pessoal. Os diferentes perfis têm diferentes cores.

Depois de selecionar uma bebida tocando em um dos ícones de bebida ou tocando no ícone "Mais bebidas", você pode fazer o seguinte:

- 1 ajustar a intensidade do aroma com os ícones para cima e para baixo (fig. 5). Há cinco intensidades: a mais baixa é a mais suave e a mais alta é a mais forte.
- 2 ajustar a quantidade (fig. 16) de café e/ou a quantidade de leite com os ícones para cima e para baixo. Existem cinco quantidades para cada uma das configurações.

i Assim que a cafeteira terminar a preparação, as configurações selecionadas serão armazenadas automaticamente no perfil escolhido.

Selecione um perfil

Você pode selecionar um perfil e armazenar uma receita usando "Meus perfis de escolha de café".

- 1 Toque no ícone "Perfis"  repetidamente para selecionar um dos perfis coloridos. Cada perfil tem uma cor diferente.
- 2 Selecione uma bebida ao tocar em um dos ícones de bebida ou toque no ícone "Mais bebidas" para selecionar outra bebida.
- 3 Ajuste as configurações da bebida para seu paladar.
- 4 Pressione o botão Iniciar/Parar ►■ para preparar a bebida selecionada.
 - As novas configurações foram armazenadas no perfil colorido selecionado.

i Você sempre poderá restaurar as configurações de fábrica da cafeteira (consulte 'Restauração das configurações de fábrica').

Perfil de convidado

Sua cafeteira está equipada com um perfil de convidado. Quando o perfil de convidado é selecionado, o ícone do perfil se apaga. Ao selecionar o perfil, você ainda conseguirá personalizar as configurações conforme sua preferência, mas as receitas que você preparar não serão armazenadas.

Ajuste das configurações da cafeteira

Determinação da dureza da água

 Recomendamos ajustar a configuração de dureza da água conforme o nível da sua região, de modo a obter o melhor desempenho e aumentar a vida útil da cafeteira. Isso também evita que você tenha que fazer a descalcificação da cafeteira com muita frequência. O ajuste padrão de dureza da água é 4: água dura.

Use a fita de teste de dureza d'água fornecida na caixa para determinar a dureza da água na sua região:

- 1 Mergulhe a fita de teste em água corrente ou segure-a sob água corrente por 1 segundo (fig. 17).
- 2 Espere 1 minuto. O número de quadrados na tira de teste que ficam vermelhos indicam a dureza da água (fig. 18).

Configure a cafeteira conforme a dureza correta da água:

- 1 Toque no ícone "Configurações"  e use as setas para cima e para baixo para selecionar "Dureza da água". Em seguida, pressione o ícone "OK" para confirmar.
- 2 Use as setas para cima e para baixo para selecionar o nível de dureza da água. O número de quadrados vermelhos selecionados no visor deve ser o mesmo que o número de quadrados vermelhos na tira de teste (fig. 19).
- 3 Ao configurar a dureza correta da água, toque no ícone "OK" para confirmar.

Ajuste das configurações de moagem

Você pode alterar a intensidade do café com o botão de ajuste de moagem dentro do recipiente para grãos. Quanto mais baixa a configuração de moagem, mais fino os grãos de café serão moídos e mais forte ficará o café. Existem 12 configurações de moagem diferentes que você pode escolher.

A cafeteira foi pensada de modo a extrair o melhor sabor dos grãos de café. Portanto, recomendamos não ajustar as configurações do moedor até preparar 100-150 xícaras (cerca de um mês de uso).

 Você só pode ajustar as configurações do moedor enquanto a cafeteira estiver moendo grãos de café. Você precisa preparar duas a três bebidas antes de sentir a diferença real.

 Para evitar que o moedor seja danificado, não gire o botão de ajuste mais de um nível por vez.

- 1 Coloque uma xícara sob o bocal de saída de café.
- 2 Abra a tampa do funil de grãos de café.
- 3 Toque no ícone de espresso e, em seguida, pressione o botão ►■ iniciar/parar.
- 4 Quando o moedor começar a operar, pressione o botão de configuração de moagem e vire-o para a esquerda ou a direita. (fig. 20)

Ajuste das outras configurações da cafeteira

Ao tocar no ícone "Configurações" , você pode ajustar as seguintes configurações da cafeteira:

- Dureza da água: você pode selecionar entre os 5 níveis, de acordo com a dureza da água na sua região;
- Tempo de espera: você pode selecionar 15, 30, 60 ou 180 minutos
- Brilho do visor: você pode selecionar entre baixo, médio e alto.
- Idioma
- Som: você pode ativar ou desativar os bipes da cafeteira
- Temperatura: escolha entre três temperaturas de preparação para seu café

- Iluminação frontal (somente série 5500): selecione "sempre ligada", "ligada durante a preparação" ou "sempre desligada".
- Unidade de medida: escolha entre ml ou oz.
- Ativação de perfil: você pode ativar ou desativar perfis.
- Enxágue durante a inicialização: você pode ativar ou desativar um ciclo de enxágue automático ao ligar a máquina.
- Exibir luz de fundo: você pode ativar ou desativar a luz de fundo nos botões de bebidas.

Restauração das configurações de fábrica

A cafeteira oferece a possibilidade de restaurar as configurações de fábrica a qualquer momento.

- 1 Toque no ícone "Configurações" ⚙️.
- 2 Use os ícones para cima e para baixo para selecionar "Configurações de fábrica". Confirme ao tocar no ícone "OK".
- 3 Pressione o botão Iniciar/Parar ▶■ para confirmar que deseja restaurar as configurações.
 - As configurações estão sendo restauradas.

i As configurações de fábrica a seguir são restauradas para o padrão: dureza da água, tempo de standby, brilho, luz de fundo de exibição, enxágue inicial, som, temperatura, iluminação dianteira, perfis.

Remoção e inserção do conjunto de preparo

Vá para www.philips.com.br/suporte para obter instruções detalhadas sobre como remover, inserir e limpar o conjunto de preparo.

Remoção do conjunto de preparo da cafeteira

- 1 Desligue a cafeteira.
- 2 Remova o reservatório d'água e abra a porta (fig. 21) de manutenção.
- 3 Aperte a alavanca (fig. 22) PUSH e puxe o conjunto de preparo pela alça, para removê-lo da cafeteira (fig. 23).

Recolocação do conjunto de preparação

A Antes de colocar o conjunto de preparo de novo na cafeteira, verifique se ele está na posição correta.

- 1 Verifique se o conjunto de preparo está na posição correta. A seta no cilindro amarelo na lateral do conjunto de preparo deve ser alinhada com a seta preta e com N. (fig. 24)
 - Se elas não estiverem alinhadas, pressione a alavanca para baixo até entrar em contato com a base do conjunto (fig. 25) de preparo.
- 2 Recoloque o conjunto de preparo na cafeteira pelos trilhos de guia nas laterais (fig. 26) até ouvir o clique (fig. 27) de engate na posição correta. não aperte o botão PUSH.
- 3 Feche a porta de manutenção e recoloque o reservatório d'água.

Limpeza e manutenção

A limpeza e a manutenção regulares mantêm sua cafeteira nas condições ideais e garantem o bom sabor do café por um longo tempo, mesmo com fluxo constante de café.

Consulte a tabela abaixo para ver uma descrição detalhada de quando e como limpar todas as peças removíveis da cafeteira. Você pode encontrar informações mais detalhadas e instruções de vídeo em

www.philips.com/coffee-care. Consulte a Figura B para ter uma visão geral das peças que podem ser lavadas na lava-louças.

Peças removíveis	Quando limpar	Como limpar
Conjunto de preparação	Semanalmente	Remova o conjunto de preparação da cafeteira (consulte 'Remoção e inserção do conjunto de preparo'). Enxágue sob água corrente (consulte 'Limpeza do conjunto de preparação em água corrente').
	Mensalmente	Limpe o conjunto de preparação com a pastilha removedora de óleo de café da Philips (consulte 'Limpeza do conjunto de preparo com as pastilhas removedoras de óleo de café').
Tampa do compartimento para borra de café	Verifique o compartimento para café moído todas as semanas, para verificar se há entupimentos.	Desconecte a cafeteira da tomada e retire o conjunto de preparação. Abra a tampa do compartimento de café moído e insira o cabo da colher. Mova o cabo para cima e para baixo até que o café moído que causou a obstrução caia (fig. 28). Acesse www.philips.com/coffee-care para obter instruções detalhadas em vídeo.
Reservatório de borra de café	Esvazie o reservatório de borra de café quando solicitado pela cafeteira. Limpe-o uma vez por semana.	Remova o reservatório de borra de café enquanto a cafeteira estiver ligada. Lave-o sob água corrente com um pouco de detergente ou lave-o na lava-louças. O painel frontal do reservatório de borra de café (Fig. A15) não pode ser lavado em lava-louças.
Bandeja de gotejamento	Esvazie a bandeja de gotejamento diariamente ou assim que o indicador vermelho "Bandeja de gotejamento cheia" surgir na bandeja de gotejamento (fig. 29). Limpe a bandeja de gotejamento todas as semanas.	Remova a bandeja (fig. 30) de gotejamento e lave-a sob água corrente com um pouco de detergente. A bandeja de gotejamento também é própria para lava-louças. O painel frontal do reservatório de borra de café (Fig. A15) não pode ser lavado em lava-louças.
LatteGo	Depois de cada uso	Primeiro limpe o LatteGo enquanto ele está preso à cafeteira, usando o programa "Limpeza rápida do sistema de leite" (consulte 'Limpeza rápida do LatteGo'). Em seguida, remova-o da cafeteira e enxágue-o sob a torneira ou limpe-o na lava-louças.
Lubrificação do conjunto de preparação	A cada 2 meses	Consulte a tabela e lubrifique o conjunto de preparação com o lubrificante da Philips (consulte 'Lubrificação do conjunto de preparo').
Reservatório de água	Semanalmente	Lave o reservatório d'água sob água corrente.
Parte frontal da cafeteira	Semanalmente	Limpe com um pano não abrasivo.

Limpeza do conjunto de preparação

A limpeza regular do conjunto de preparo evita que os resíduos de café obstruam os circuitos internos. Acesse www.philips.com.br/suporte para obter vídeos de suporte sobre como remover, inserir e limpar o conjunto de preparo.

Limpeza do conjunto de preparação em água corrente

- 1 Remova o conjunto (consulte 'Remoção e inserção do conjunto de preparo') de preparo.
- 2 Lave bem o conjunto de preparo com água. Limpe cuidadosamente o filtro (fig. 31) superior do conjunto de preparo.
- 3 Deixe o conjunto de preparo secar ao ar antes de colocá-lo de novo. Não seque o conjunto de preparação com um pano para evitar o acúmulo de fibras dentro dele.

Limpeza do conjunto de preparo com as pastilhas removedoras de óleo de café

Use apenas as pastilhas removedoras de óleo de café da Philips.

- 1 Toque no ícone "Limpar"  e use as setas para cima e para baixo para selecionar "Limpeza do conjunto de preparação".
- 2 Toque no ícone "OK" para confirmar e siga as instruções da tela.

Lubrificação do conjunto de preparo

Para melhorar o desempenho da sua cafeteira, sugerimos lubrificar o conjunto de preparação a cada dois meses, de modo a garantir que as peças móveis continuem se movendo sem percalços.

- 1 Aplique uma camada fina de lubrificante no pistão (peça cinza) do conjunto de preparação (fig. 32).
- 2 Aplique uma camada fina de lubrificante ao redor do eixo (peça cinza) na parte inferior do conjunto de preparação (fig. 33).
- 3 Aplique uma camada fina de lubrificante nos trilhos em ambos os lados (fig. 34).

Limpeza do LatteGo (recipiente para leite)

Limpeza rápida do LatteGo

- 1 Verifique se o LatteGo está devidamente preso à cafeteira (fig. 10).
- 2 Coloque uma xícara sob o bico.
- 3 Toque no ícone "Limpar"  e use as setas para cima e para baixo para selecionar "Limpeza rápida do sistema de leite".
- 4 Toque no ícone "OK" para confirmar e siga as instruções na tela para remover qualquer resquício de leite que possa ter ficado dentro do sistema.
 - Pequenos jatos d'água quente sairão do sistema de leite.
- 5 Guarde o LatteGo com o leite restante dentro da geladeira.

Limpeza completa do LatteGo

- 1 Retire o LatteGo da cafeteira (fig. 35).
- 2 Descarte o leite restante.
- 3 Pressione o botão de liberação e remova o recipiente para leite da estrutura do LatteGo (fig. 36).
- 4 Limpe todas as peças na lava-louças ou sob água corrente, com água morna e um pouco de detergente.

Filtro d'água AquaClean

Sua cafeteira é habilitada para AquaClean. Você pode colocar o filtro AquaClean no reservatório d'água para preservar o sabor do seu café. Isso também diminui a necessidade de remoção de impurezas,

reduzindo o acúmulo de calcário na sua cafeteira. Você pode comprar um filtro AquaClean em uma loja na sua região, em assistências técnicas autorizadas ou online, em www.philips.com/parts-and-accessories.

Indicação de status do filtro AquaClean

Quando o AquaClean está ativo, o status do filtro AquaClean estará visível na tela na forma de porcentagem.

- Se o status do filtro AquaClean for 10% ou menos, a tela mostrará uma mensagem por dois segundos sempre que você ligar a cafeteira. Essa mensagem orientará você a comprar um novo filtro.
- Se o status do filtro for 0%, a cafeteira solicitará que você troque o filtro AquaClean sempre que você ligá-la.



Ativação do filtro d'água AquaClean (5 min.)

i A cafeteira não detecta automaticamente que o filtro foi colocado no reservatório d'água. Portanto, você precisa ativar cada filtro AquaClean novo que instalar no menu "Limpar".

Quando a cafeteira parar de mostrar a mensagem de ativação do filtro, você ainda poderá ativar o filtro d'água AquaClean, mas precisará primeiro fazer a descalcificação.

i Sua cafeteira deve estar completamente livre de impurezas antes de você começar a usar o filtro AquaClean.

Antes de ativar o filtro AquaClean, prepare-o ao encharcá-lo em água, conforme descrito abaixo. Se você não fizer isso, pode entrar ar em vez de água na cafeteira, o que faz muito barulho e impede que a cafeteira prepare o café.

- 1 Toque no ícone "Limpar"  e use as setas para cima e para baixo para selecionar "AquaClean".
- 2 Toque no ícone "OK" para confirmar.
- 3 Toque novamente no ícone "OK" quando a tela de ativação for exibida. Siga as instruções na tela.
- 4 Agite o filtro por aproximadamente 5 segundos (fig. 37).
- 5 Mergulhe o filtro de cabeça para baixo em uma jarra com água fria e agite/pressione-o (fig. 38).
- 6 Insira o filtro verticalmente na conexão do filtro no reservatório d'água. Pressione-o até o ponto mais baixo possível (fig. 39).
- 7 Encha o reservatório com água potável e recoloque-o na cafeteira.
- 8 Se estiver encaixado, remova o LatteGo.
- 9 Coloque uma tigela sob o bico de saída de água quente.
- 10 Pressione o botão Iniciar/Parar  para iniciar o processo de ativação.
- 11 A água quente sairá pelo bico de saída de água quente durante 1 minuto.
- 12 Agora o filtro está ativado.

Substituição do filtro d'água AquaClean (5 min.)

Depois que 95 litros de água atravessarem o filtro, ele deixará de funcionar. O indicador de status AquaClean cai para 0% para lembrar você de trocar o filtro. Contudo que o indicador de status AquaClean seja exibido no visor, você pode trocar o filtro sem ter de primeiro fazer a descalcificação da cafeteira. Se você não trocar o filtro d'água AquaClean a tempo, o indicador AquaClean se apagará depois de um tempo. Nesse caso, você ainda pode substituir o filtro, mas primeiro precisa fazer a descalcificação da cafeteira.

Quando o indicador de status do AquaClean cair para 0% ou quando a cafeteira lembrar você de trocar o filtro AquaClean:

- 1 retire o filtro AquaClean velho.



- 2 instale um novo filtro e ative-o conforme descrito no capítulo "Ativação do filtro d'água AquaClean (5 min.)".

i Substitua o filtro AquaClean pelo menos a cada três meses, mesmo que a cafeteira ainda não tenha indicado a necessidade da troca.

Procedimento de descalcificação (30 min.)

Use somente o removedor de impurezas da Philips. Em circunstância alguma você deve usar removedores de impurezas à base de ácido sulfúrico, ácido hidrocloreídrico, ácido sulfâmico ou ácido acético (vinagre), pois isso pode danificar o circuito hídrico na sua máquina e não dissolver as partículas de calcário corretamente. Deixar de usar o removedor de impurezas da Philips anulará sua garantia. Deixar de remover as impurezas da peça anulará sua garantia. Você pode comprar a solução removedora de impurezas Philips na loja online, no endereço www.philips.com.br/suporte.

Quando for necessário fazer a descalcificação da cafeteira, será exibida uma mensagem no visor.

- 1 Toque no ícone de limpeza  na interface do usuário e selecione "Descalcificação" no menu.
- 2 Siga as instruções na tela.
- 3 Se estiver encaixado, remova o LatteGo.
- 4 Remova a bandeja de gotejamento e o reservatório de borra de café, esvazie-os e coloque-os de volta no lugar.
- 5 Remova o reservatório de água e esvazie-o. Em seguida, remova o filtro d'água AquaClean.
- 6 Despeje o frasco inteiro do descalcificador da Philips no reservatório d'água e, em seguida, encha-o com água até a indicação Autolimpeza (fig. 40). Em seguida, coloque-o de novo na cafeteira.
- 7 Coloque um recipiente grande (1,5 l) sob os bicos de saída do café e de água.
- 8 Pressione o botão Iniciar/Parar  para iniciar o processo de descalcificação. O procedimento de descalcificação dura aproximadamente 30 minutos e consiste em um ciclo de descalcificação e um ciclo de lavagem.
- 9 Espere até a cafeteira parar a distribuição de água. Encha novamente o reservatório de água quando a mensagem for exibida no visor. O procedimento de descalcificação termina quando a cafeteira para de ministrar água.
- 10 Instale e ative um novo filtro d'água AquaClean no reservatório d'água.
 - Quando o procedimento de descalcificação for finalizado, a cafeteira lembrará você de instalar o novo filtro AquaClean (consulte 'Substituição do filtro d'água AquaClean (5 min.)').

Dica: o uso do filtro AquaClean reduz a necessidade de remoção de impurezas.

O que fazer se o processo de descalcificação for interrompido

Você pode sair do procedimento de descalcificação pressionando o botão liga/desliga no painel de controle. Se o procedimento de descalcificação for interrompido antes de estar completamente concluído, faça o seguinte:

- 1 Esvazie o reservatório de água e lave-o bem.
- 2 Encha o reservatório com água potável até a indicação Autolimpeza e coloque-o de volta na cafeteira.
- 3 Antes de preparar bebidas, execute um ciclo de lavagem manual. Para executar um ciclo de lavagem manual, primeiro distribua metade de um reservatório d'água quente selecionando repetidamente a função de água quente e, em seguida, prepare 2 xícaras de café moído sem adicionar pó.

i Se o procedimento de descalcificação não for concluído, a cafeteira precisará de outro procedimento desse tipo assim que possível.

Encomenda de acessórios

Para limpar e fazer a descalcificação da cafeteira, use apenas os produtos de manutenção da Philips. Esses produtos podem ser comprados em uma loja na sua área, nos centros de assistência técnica autorizados ou online, no endereço **www.philips.com/parts-and-accessories**. Para encontrar a lista completa de peças sobressalentes online, insira o número do modelo da sua cafeteira. Você pode encontrar o número do modelo na parte interna da porta de manutenção.

Produtos de manutenção e números de modelo:

- Solução descalcificadora CA6700
- Filtro d'água AquaClean CA6903
- Lubrificante do conjunto de preparação HD5061
- Pastilhas removedoras de óleo de café CA6704

i Filtros do tipo Brita® não são compatíveis com esta cafeteira.

Solução de problemas

Este capítulo resume os problemas mais comuns que podem surgir com a utilização da cafeteira. Você pode encontrar vídeos de ajuda e uma lista completa de perguntas frequentes em **www.philips.com.br/suporte**. Se você não conseguir resolver o problema, entre em contato com a Central de Atendimento ao Cliente do seu país. Para ver detalhes do contato, confira o folheto de garantia.

Ícones de aviso

Ícone de aviso

Solução



O ícone "Reservatório d'água vazio" se acende no visor.

- O reservatório d'água está quase vazio. Encha o reservatório com água potável até a indicação de nível máximo.
- O reservatório de água não está no lugar. Recoloque o reservatório d'água.



O ícone "Adicionar grãos" se acende no visor.

- Encha o funil com grãos de café.



O ícone "Reservatório de grãos vazio" se acende no visor.

- O reservatório de borra de café está cheio. Remova e esvazie o reservatório de borra de café enquanto a cafeteira estiver ligada. Espere 5 segundos antes de colocar de volta.



O ícone "Inserir conjunto de preparação" se acende no visor.

- O conjunto de preparação não está no lugar ou não foi posicionado corretamente. Remova o conjunto de preparação e verifique se ele está travado. Consulte o capítulo "Remoção e inserção do conjunto de preparação" para obter instruções passo a passo.

Códigos de erro

Abaixo você encontrará uma lista dos códigos de erro que mostram os problemas que você pode resolver sozinho. As instruções em vídeo estão disponíveis em **www.philips.com/coffee-care**. Se aparecer outro código de erro, entre em contato com a Central de Atendimento ao Cliente Philips do seu país. Para ver detalhes do contato, confira o folheto de garantia.

Código de erro	Problema	Possível solução
01	O funil do café está entupido.	Desligue a cafeteira e desconecte-a da tomada. Remova o conjunto de preparação. Abra a tampa do compartimento de café moído e insira o cabo da colher. Mova o cabo para cima e para baixo até que o café moído que causou a obstrução caia. Acesse www.philips.com/coffee-care para obter instruções detalhadas em vídeo.
03	O conjunto de preparação está sujo ou não está bem lubrificado.	Desligue a cafeteira. Enxágue o conjunto de preparação com água potável, deixe secar naturalmente e lubrifique-o. Consulte o capítulo "Limpeza do conjunto de preparação" ou acesse www.philips.com/coffee-care para obter instruções detalhadas em vídeo. Em seguida, religue a cafeteira.
04	O conjunto de preparação não está corretamente posicionado.	Desligue a cafeteira. Remova o conjunto de preparação e reinsira-o. Antes de inserir o conjunto de preparação, verifique se ele está na posição correta. Consulte o capítulo "Manipulação do conjunto de preparação" ou acesse www.philips.com/coffee-care para obter instruções detalhadas em vídeo. Em seguida, religue a cafeteira.
05	Há ar no circuito de água.	Reinicie a cafeteira ao desligá-la e religá-la. Se isso funcionar, descarte de 2 a 3 xícaras de água quente. Faça a descalcificação da cafeteira, caso não tenha feito isso por um período prolongado.
	O filtro AquaClean não foi devidamente preparado antes da instalação ou está entupido.	Remova o filtro d'água AquaClean e tente preparar um café novamente. Se isso funcionar, prepare o filtro d'água AquaClean corretamente antes de recolocá-lo. Coloque o filtro AquaClean de volta no reservatório de água. Se isso ainda não funcionar, o filtro pode estar entupido e precisa ser substituído.
11	A cafeteira precisa se ajustar à temperatura ambiente	Espere um tempo até a cafeteira se ajustar da temperatura de transporte/externa até a temperatura ambiente. Desligue a cafeteira, aguarde 30 minutos e ligue-a outra vez. Caso não volte a funcionar, entre em contato com a Central de Atendimento ao Cliente do seu país. Para ver detalhes do contato, confira o folheto de garantia.
14	A cafeteira está superaquecida.	Desligue a cafeteira e ligue-a outra vez depois de 30 minutos.
19	A cafeteira não está conectada corretamente à tomada.	A tomada pequena do cabo de alimentação deve estar devidamente conectada à tomada na parte de trás da cafeteira.

Tabela de solução de problemas

Este capítulo resume os problemas mais comuns que podem surgir com a utilização da cafeteira. Você pode encontrar vídeos de ajuda e uma lista completa de perguntas frequentes em www.philips.com/coffee-care. Se você não conseguir resolver o problema, entre em contato com a Central de Atendimento ao Cliente do seu país. Para ver detalhes do contato, confira o folheto de garantia.

Problema	Causa	Solução
Há resíduos de café dentro da nova cafeteira de café.	Esta cafeteira foi testada com café.	Embora ela tenha sido cuidadosamente limpa, pode haver alguns resíduos de café. No entanto, a cafeteira é absolutamente nova.
A bandeja de gotejamento se enche com rapidez / há sempre um pouco de água na bandeja de gotejamento.	Isso é comum. A cafeteira usa água para lavar o circuito interno e o conjunto de preparação. Um pouco de água flui através do sistema interno diretamente para a bandeja de gotejamento.	Esvazie a bandeja de gotejamento diariamente ou assim que o indicador vermelho "Bandeja de gotejamento cheia" surgir na tampa da bandeja de gotejamento. Dica: coloque uma xícara sob o bico de saída para coletar a água do enxágue que estiver saindo.
O ícone "Reservatório de borra de café vazio" permanece aceso.	Você esvaziou o reservatório de borra de café enquanto a cafeteira estava desligada ou o colocou de volta muito rapidamente.	Sempre esvazie o reservatório de borra de café enquanto a cafeteira estiver ligada. Remova o reservatório de borra de café, aguarde pelo menos 5 segundos e, em seguida, insira-o novamente.
A cafeteira pede para esvaziar o reservatório de borra de café mesmo que não esteja cheio.	A cafeteira não redefiniu o contador na última vez em que você esvaziou o reservatório de borra de café.	Aguarde aproximadamente 5 segundos quando recolocar o reservatório de borra de café. Dessa forma, o contador de pós de café voltará para zero e o número de discos de café será contado corretamente.
		Sempre esvazie o reservatório de borra de café enquanto a cafeteira estiver ligada. Se você esvaziar o reservatório de borra de café quando a cafeteira estiver desligada, o contador de ciclos de café não será redefinido.
O reservatório de borra de café está muito cheio e a luz "Reservatório de borra de café vazio" não aparece no visor.	Você removeu a bandeja de gotejamento sem esvaziar o reservatório de borra de café.	Ao remover a bandeja de gotejamento, esvazie também o reservatório de borra de café, mesmo que ele contenha apenas alguns discos de café. Isso garante que o contador de discos de café volte para zero e o número de discos de café seja contado corretamente.
Não consigo remover o conjunto de preparação.	O conjunto de preparação não está na posição correta.	Redefina a cafeteira da seguinte forma: feche a porta de manutenção e recoloque o reservatório d'água. Desligue a cafeteira e ligue-a outra vez, esperando que as luzes nos ícones de bebidas se acendam. Tente novamente remover o conjunto de preparação. Consulte o capítulo "Remoção e inserção do conjunto de preparação" para obter instruções passo a passo.

Problema	Causa	Solução
Não consigo inserir o conjunto de preparação.	O conjunto de preparação não está na posição correta.	Redefina a cafeteira da seguinte forma: feche a porta de manutenção e recoloca o reservatório d'água. Deixe o conjunto de preparação fora. Desligue a cafeteira e desconecte-a da tomada. Aguarde 30 segundos e, em seguida, conecte a cafeteira novamente, ligue-a e espere até que as luzes nos ícones de bebidas se acendam. Coloque o conjunto de preparação na posição correta e reinsira-o na cafeteira. Consulte o capítulo "Remoção e inserção do conjunto de preparação" para obter instruções passo a passo.
O café está aguado.	O conjunto de preparação está sujo ou precisa ser lubrificado.	Remova o conjunto (consulte 'Remoção do conjunto de preparo da cafeteira') de preparação, lave-o sob água corrente e deixe-o secar. Em seguida, lubrifique as peças móveis (consulte 'Lubrificação do conjunto de preparo').
	A cafeteira está realizando um procedimento de autoajuste. Esse procedimento é iniciado automaticamente quando você usa a cafeteira pela primeira vez, quando você muda para outro tipo de grãos de café ou após um longo período sem uso.	Inicialmente, prepare cinco xícaras de café, de modo que a cafeteira complete o procedimento de ajuste automático.
	O moedor foi ajustado com uma configuração muito espessa.	Ajuste o moedor com uma configuração mais fina (menor). Prepare duas a três bebidas para que você possa sentir a diferença completa.
O café não está quente o suficiente.	A temperatura definida está muito baixa.	Ajuste a temperatura para o máximo. Para ajustar a temperatura, pressione o ícone  "Configurações".
	O ciclo de enxágue automático está desativado.	Ative o ciclo de enxágue automático ao pressionar o ícone  "Configurações". Quando esta configuração está ativada, a máquina aquece e executa um ciclo de enxágue automático quando você liga a máquina.
	Uma xícara fria reduz a temperatura da bebida.	Pré-aqueça as xícaras lavando-as com água quente.
	A adição de leite reduz a temperatura da bebida.	Independentemente de você adicionar leite quente ou frio, a adição de leite sempre reduz a temperatura do café. Pré-aqueça as xícaras lavando-as com água quente.

Problema	Causa	Solução
O café não sai ou sai lentamente.	O filtro d'água AquaClean não foi preparado corretamente para instalação.	Remova o filtro AquaClean e descarte parte da água quente. Se funcionar, o filtro AquaClean não foi instalado corretamente. Reinstale e ative o filtro AquaClean e siga todas as etapas do capítulo "Filtro d'água AquaClean".
		Depois de um longo período sem utilização, é preciso preparar o filtro d'água AquaClean novamente para uso e descartar 2-3 xícaras de água quente.
	O filtro d'água AquaClean está entupido.	Troque o filtro d'água AquaClean a cada três meses. Um filtro com mais de três meses pode ficar entupido.
	O moedor foi ajustado com uma configuração muito fina.	Ajuste o moedor com uma configuração mais espessa (maior). Tenha em mente que isso afetará o sabor do café.
	O conjunto de preparação está sujo.	Retire o conjunto de preparação e enxágue-o sob água corrente (consulte 'Limpeza do conjunto de preparação em água corrente').
	O bocal de saída de café está sujo.	Limpe o bico de saída de café e seus orifícios com um limpador de tubulação ou com uma agulha.
	O compartimento de café moído está entupido	Desligue a cafeteira e remova o conjunto de preparação. Abra a tampa do compartimento de café moído e insira o cabo da colher. Mova o cabo para cima e para baixo até que o café moído que causou a obstrução caia (fig. 28).
	O circuito da cafeteira está bloqueado por impurezas.	Faça a descalcificação com o descalcificador da Philips. Sempre faça a descalcificação quando a cafeteira solicitar.
O leite não espuma.	A LatteGo está montada incorretamente.	Verifique se o recipiente para leite está encaixado corretamente na estrutura do LatteGo (você ouvirá um "clique") (consulte 'Montagem do LatteGo').
	O recipiente para leite e/ou a estrutura do LatteGo estão sujos.	Desmonte o LatteGo e enxágue ambas as peças sob água corrente ou lave-as na lava-louças.
	O tipo de leite usado não é adequado para produzir espuma.	Diferentes tipos de leite resultam em diferentes quantidades e qualidades de espuma. Nós testamos os seguintes tipos de leite que provaram oferecer uma boa espuma: leite semidesnatado ou integral e leite sem lactose.

Problema	Causa	Solução
O leite está vazando pela parte inferior do recipiente do LatteGo.	A moldura e o recipiente para leite não estão montados corretamente.	Primeiro insira a parte superior do recipiente para leite sob o gancho na parte superior da estrutura. Em seguida, pressione a parte inferior do recipiente para leite. Você ouvirá um clique quando ele travar no lugar.
	O recipiente para leite e/ou a estrutura do LatteGo estão sujos.	Desmonte o LatteGo e enxágue ambas as peças sob água corrente ou lave-as na lava-louças.
A cafeteira parece estar vazando.	A cafeteira usa água para lavar o circuito interno e o conjunto de preparação. Um pouco de água flui através do sistema interno diretamente para a bandeja de gotejamento. Isso é comum.	Esvazie a bandeja de gotejamento diariamente ou assim que o indicador vermelho "Bandeja de gotejamento cheia" surgir na tampa da bandeja de gotejamento. Dica: coloque uma xícara sob o bico de saída para coletar água de enxágue e reduzir a quantidade de água na bandeja de gotejamento.
	A bandeja de gotejamento está cheia demais e transbordou, de modo que a cafeteira parece estar vazando.	Esvazie a bandeja de gotejamento diariamente ou assim que o indicador vermelho "Bandeja de gotejamento cheia" surgir na tampa da bandeja de gotejamento.
	O reservatório d'água não está inserido integralmente, está vazando água do reservatório e está entrando ar na cafeteira.	Verifique se o reservatório d'água está na posição correta: remova-o e insira-o novamente, pressionando-o tanto quanto possível.
	O conjunto de preparação está sujo/entupido.	Enxágue o conjunto de preparação.
	A cafeteira não está posicionada em uma superfície horizontal.	Coloque a cafeteira em uma superfície horizontal para que a bandeja de gotejamento não transborde e o indicador de "Bandeja de gotejamento cheia" funcione adequadamente.
Não consigo ativar o filtro AquaClean e a cafeteira requer descalcificação.	O filtro não foi instalado nem substituído a tempo depois de a tela mostrar o lembrete sobre o AquaClean. Isso significa que a cafeteira não está mais completamente descalcificada.	Faça a descalcificação da cafeteira e instale o filtro AquaClean.
O novo filtro d'água não encaixa.	Você está tentando instalar um filtro diferente do Philips AquaClean.	Somente o filtro Philips AquaClean se encaixa na cafeteira.
	O anel de borracha no filtro d'água AquaClean não está encaixado.	Recoloque o anel de borracha no filtro d'água AquaClean.

Problema	Causa	Solução
A cafeteira está fazendo um barulho alto.	É normal que a cafeteira faça ruído durante o uso.	Se a cafeteira começar a fazer um tipo de ruído diferente, limpe o conjunto de preparação e lubrifique-o (consulte 'Lubrificação do conjunto de preparo').
	O filtro d'água AquaClean não foi preparado corretamente e o ar está sendo aspirado para dentro da cafeteira.	Remova o filtro AquaClean do reservatório d'água e prepare-o adequadamente para o uso antes de recolocá-lo. Consulte o capítulo "Filtro d'água AquaClean" para obter instruções passo a passo.
	O reservatório d'água não está devidamente encaixado e entrou ar na cafeteira.	Verifique se o reservatório d'água está na posição correta: remova-o e insira-o novamente, pressionando-o tanto quanto possível.

Especificações técnicas

O fabricante reserva-se o direito de melhorar as especificações técnicas do produto. Todas as quantidades predefinidas são aproximadas.

Descrição	Valor
Tamanho (l x a x p)	246 x 377 x 434 mm
Peso	7,5 – 8 kg
Comprimento do cabo de alimentação	1200 mm
Reservatório de água	1,8 litro
Capacidade do filtro de grãos de café	275 g
Capacidade do reservatório de borra de café	12 discos
Capacidade do LatteGo (recipiente para leite)	250 ml
Altura ajustável do bico	88-145 mm
Tensão nominal – Potência – Fonte de alimentação	Consulte a etiqueta de dados na parte interna da porta de manutenção (Fig. A11)

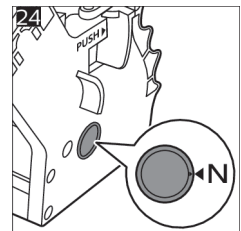
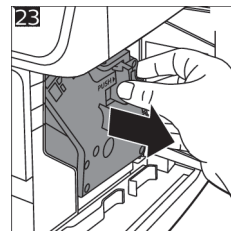
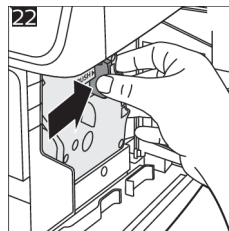
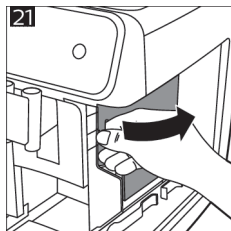
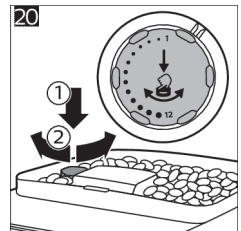
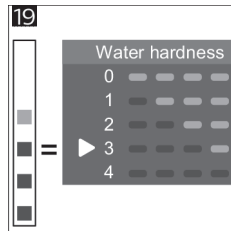
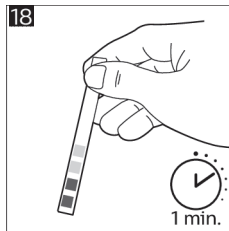
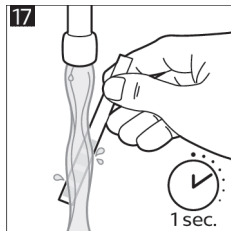
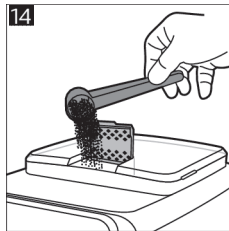
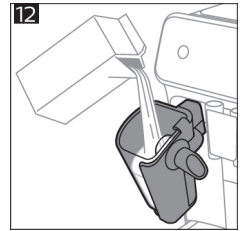
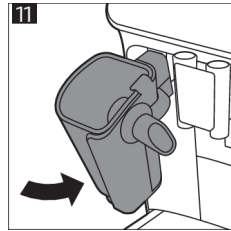
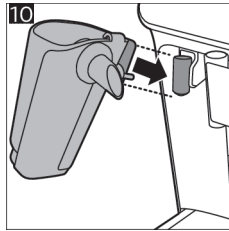
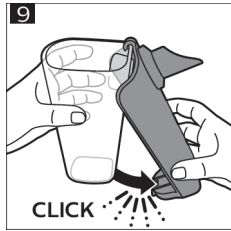
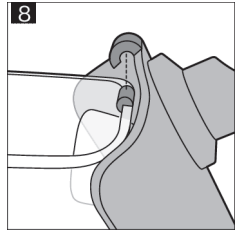
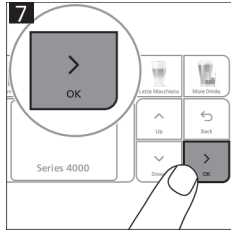
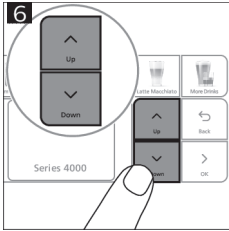
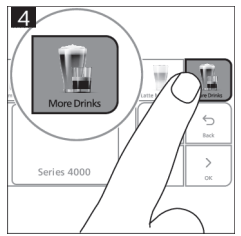
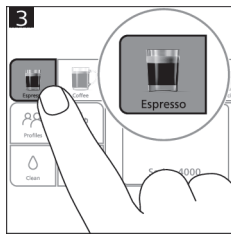
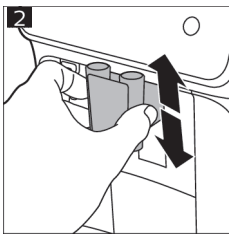

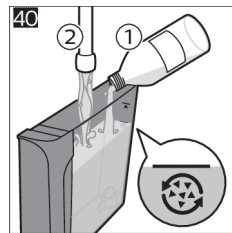
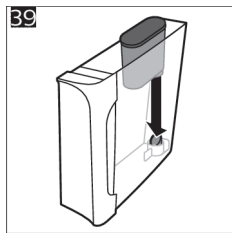
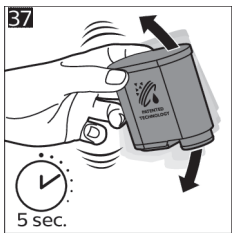
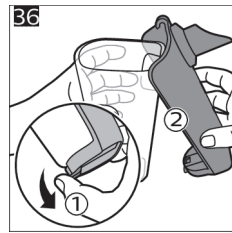
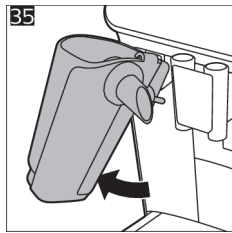
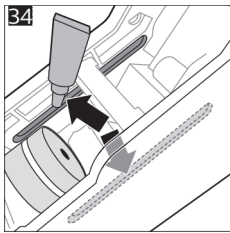
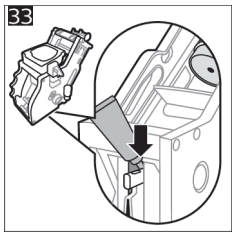
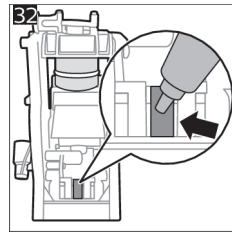
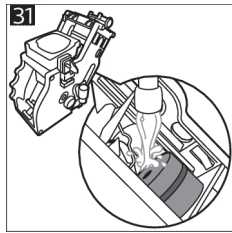
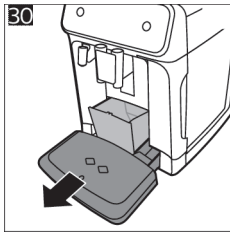
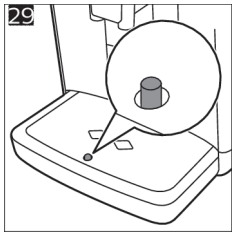
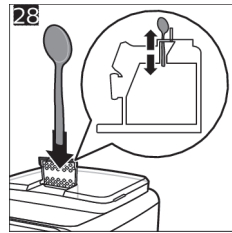
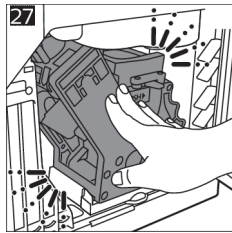
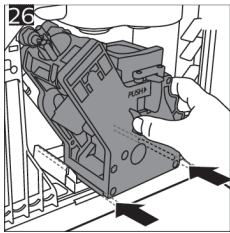
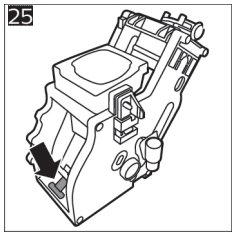

2024 © Versuni Holding B.V.

PHILIPS and the Philips Shield Emblem are registered trademarks of Koninklijke Philips N.V. and are used under license.

This product has been manufactured by and is sold under the responsibility of Versuni Holding B.V., and Versuni Holding B.V. is the warrantor in relation to this product.

PHILIPS y el emblema del Escudo de Philips son marcas comerciales registradas de Koninklijke Philips N.V. y se utilizan bajo licencia.

Este producto está fabricado y se vende bajo la responsabilidad de Versuni Holding B.V., y Versuni Holding B.V. es el garante en relación con este producto.

Saeco et l'émblème du logo Philips sont des marques déposées de Koninklijke Philips N.V. et sont utilisées sous licence.



642001016704

www.philips.com/coffee-care



100% recycled paper